

2023.

СВЕСКА ЗАДАКА

ПРИЈЕМНИ ИСПИТ

Пријемни испит се реализује у форми теста, у трајању од 150 минута; на тесту се може освојити максимално **60** поена.

Тест се састоји из три дела:

1. Питања из опште културе од значаја за студије архитектуре, укупно 24 поена, од тога:

– I група питања (**20 питања, 0.5 поена по тачном одговору**) - 10 поена

– II група питања (**14 питања, 1 поен по тачном одговору**) - 14 поена

2. Задаци из логичког закључивања просторних односа, релевантних за студије архитектуре (**18 питања, 1 поен по тачном одговору**) - 18 поена

3. Задаци из просторног опажања и способности разумевања представљања простора (**12 питања, 1.5 поен по тачном одговору**) - 18 поена

Задаци могу да се раде оним редоследом који кандидат сам одреди.

У **СВЕСЦИ СА ЗАДАЦИМА** у првом делу теста налази се **34** питања, у другом 9 задатака са укупно **18** питања, а у трећем делу 3 задатка са укупно **12** питања. Међу понуђеним одговорима увек је само један тачан. Уз свеску са задацима, дата су и два листа А3 формата са просторним приказима композиције из два различита угла који су потребни за решавање одређеног броја задатака.

Пажљиво прочитајте свако питање и понуђене одговоре и добро размислите пре него што донесете одлуку који је одговор тачан.

Пажња: Водећи рачуна о редном броју питања, у **ОБРАСЦУ ЗА ОДГОВОРЕ** означите **искључиво добијеним фломастером** одговор за који мислите да је тачан у складу са упутством. **Не сме се означити више од једног одговора у једном питању.** Једном означен одговор више се не сме исправљати.

ГРУПА

1

1. На цртежу је архитектонски план:

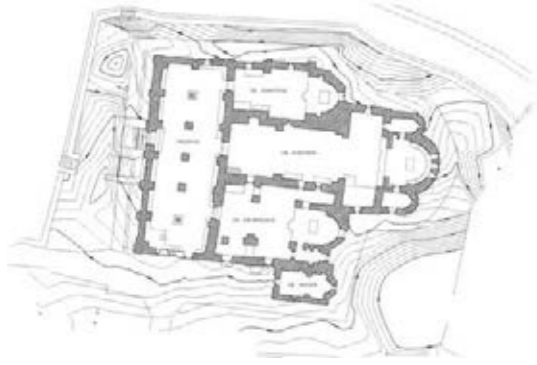

1. Пећке патријаршије
2. Грачанице
3. Дечана
4. Богородице Љевишке
5. Бањске

2. Макета на слици приказ је одабраног архитектонског решења из 1971. године за:



1. аеродром
2. аутобуски терминал
3. железничку станицу
4. гаражу
5. хелиодром

3. Шаторско насеље за 3 милиона ходочасника у граду Мина налази се у:



1. Израелу
2. Јемену
3. Либану
4. Саудијској Арабији
5. Емиратима

4. Снимак тла дроном са висине даје нам поглед на простор у:



1. планиметрији
2. перспективи
3. аксонометрији
4. пресеку
5. изометрији

5. Дати приказ представља фрагмент монументалне римске скулптуре императора:



1. Диоклецијана
2. Августа
3. Максимилијана
4. Галерија
5. Константина

6. На фотографији је снимак начињен између два светска рата:



1. Народне скупштине
2. Београдског сајма
3. Хотела на Авали
4. Калемегдана
5. Палате Симе Игуманова

7. На слици се види скулптура *Spire* (шиљак или спирала), висока 120 метара, која се налази у граду:



1. Единбургу
2. Лондону
3. Даблину
4. Белфасту
5. Копенхагену

8. На слици су куле *Града културе* у шпанској покрајини Галиција које је довршио архитекта Питер Ајзенман према нацртима архитекте:



1. Сантијага Калатраве
2. Алвара Сизе
3. Кампо Баезе
4. Џона Хејдука
5. Рикарда Бофиља

9. Сliku *Косовски божури* (Грачаница) насликала је Надежда Петровић године:



1. 1885.
2. 1895.
3. 1913.
4. 1919.
5. 1924.

10. На слици је вишемилионски град кога називају кинеском *Силицијумском долином* а његово име је:



1. Пекинг
2. Шенжен
3. Вухан
4. Хонгконг
5. Осака

11. Објекат музеја на слици архитекте Жана Нувела у Абу Дабију отворен 2017. године зове се:

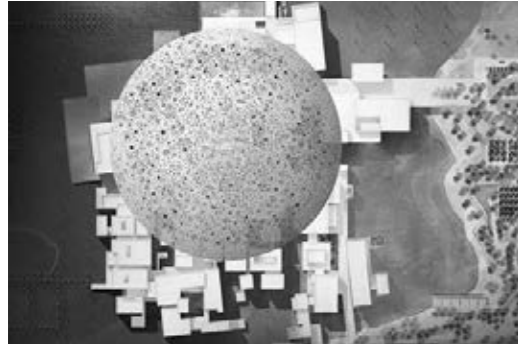

1. Гугенхајм
2. Мома
3. Метрополитен
4. Смитсоњијан
5. **Лувр**

12. Иза низа каријатида на слици налази се град:



1. Родос
2. **Атина**
3. Каиро
4. Александрија
5. Палмира

13. Цртеж представља мапу:



1. **Индонезије**
2. Малезије
3. Сингапура
4. Нове Каледоније
5. Фиџија

14. Објекат на слици архитекте и тадашњег директора Баухауса Мис ван дер Роа који је осмислио уз помоћ свог ученика Едварда Лудвига 1932. у Десау има функцију:



1. **киоска**
2. драјв-ин ресторана
3. портирнице
4. инфо-пулта
5. аутобуске станице

15. Споменик страдалима у логору Дахау из 1968. године, дело је југословенског вајара:



1. Војина Бакића
2. Миодрага Живковића
3. **Нандора Глида**
4. Милуна Видића
5. Лојзе Долинара

16. Бетонски рељеф на слици репрезентација је Модулора и налази се на објекту изграђеном у граду Бријеу (1959 – 1960), који је пројектовао архитекта:

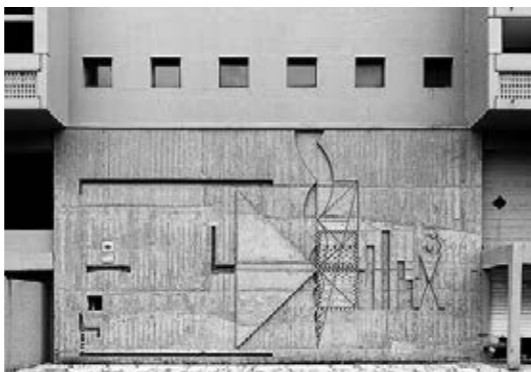

1. Оскар Нимајер
2. Луис Кан
3. Моша Сафди
4. Филип Џонсон
5. **Ле Корбизје**

17. Фотографија *Недељно поподне на језеру Палић* аутора Јоване Зарубице и Оливера Живковића инсценирација је ремек дела француског сликара Жорж-Пјер Сера које је изведено у техници:



1. дрипинга
2. колажа
3. мозаика
4. **поентилизма**
5. енкаустике

18. Цртеж *Гвоздени облак* из 1925. године рад је руског уметника:



1. **Ел Лисицког**
2. Владимира Татљина
3. Казимира Маљевича
4. Александра Родченка
5. Василија Кандинског

19. Скулптура на слици представља богињу:



1. узвишености
2. рата
3. **победе**
4. љубави
5. вина

20. Музеј *Yves Saint Laurent* (Слика А) архитектонског студија КО отворен је 2017. године у:

1. **Маракешу**
2. Севиљи
3. Марсеју
4. Мадриду
5. Риму



Слика А

21. Веровање у то да је неко мистично, врховно, божанствено биће створило живи свет и универзум назива се:

1. дарвинизам
2. креационизам
3. еволуционизам
4. материјализам
5. фундаментализам

22. Циклуси „Шићанке“ и „Берачице“ везују се за:

1. Стевана Мокрањца
2. Милоша Црњанског
3. Саву Шумановића
4. Исидору Секулић
5. Јована Скерлића

23. Сува игла, мецо тинта и аква тинта су појмови који се везују за:

1. фреско сликарство
2. вајарство
3. штампу
4. мозаик
5. модни дизајн

24. Кад кажемо: „Милић од Мачве, Ивањицки, Шејка, Видак итд.“, мислимо на:

1. Облик
2. УЛУС
3. Колектив
4. Медијалу
5. КОД

25. Мезанин, реч латинског порекла, на српском језику је исто што и:

1. прозор
2. степениште
3. међуспрат
4. сутерен
5. таван

26. Математичка формализација низа који је формиран тако да је однос једног члана са његовим претходником константан, назива се:

1. регресија
2. аритметичка прогресија
3. бонферонијев низ
4. геометријска прогресија
5. ниједан од одговора није тачан

27. Ко је пројектовао халу Пионир у Београду (данас хала Александар Николвић)?

1. Љиљана и Драгољуб Бакић
2. Богдан Богдановић
3. Зоран Бојовић
4. Божидар Петровић
5. Александар Ђокић

28. Која је оптимална резолуција (dpi) за приказ слике на екрану?

1. 50
2. 65
3. 72
4. 85
5. 125

29. Визуелно и текстуално представљање података, радова, планова и постигнућа појединца или групе једним именом називамо:

1. курикулум
2. библиографија
3. продукција
4. портфолио
5. силабус

30. Осим што означава простор између две керамичке плочице или психопатолошки феномен, fuga може бити и:

1. конструктивни елемент
2. други излаз
3. композициони принцип у музици
4. ликовна техника
5. књижевна критика

31. Три основне комплементарне вредности Новог европског Баухауса су:

1. одрживост, естетика и инклузивност
2. креативност, колаборација и заштита грађана
3. компактност, зелена градња, социјална заштита
4. економичност, једноставност, масовна производња
5. строгост, јединство, ред

32. За коју одлику се не може тврдити да припада сецесији у архитектури?

1. нетранспарентност
2. биљни орнаменти
3. изражајни скелетни систем
4. декоративност
5. линија и крива

33. Своје идеје о уређењу, положају и величини градова Платон је представио у делу које носи назив:

1. Гозба
2. Политика
3. Логика
4. Држава
5. О храбрости

34. Који град у Америци је познат по већем броју стрмих улица?

1. Бостон
2. Денвер
3. Мајами
4. Сан Франциско
5. Чикаго

35. На Слици 1 приказана је аксонометрија двокраке рампе која се налази у оквиру утврђеног града који је дат на цртежима А3 формата у прилогу свеске са задацима. Особа се креће по замишљеној путањи обележеној испрекиданом линијом од тачке А до тачке В савладавајући висину од 12m.

Слика 1

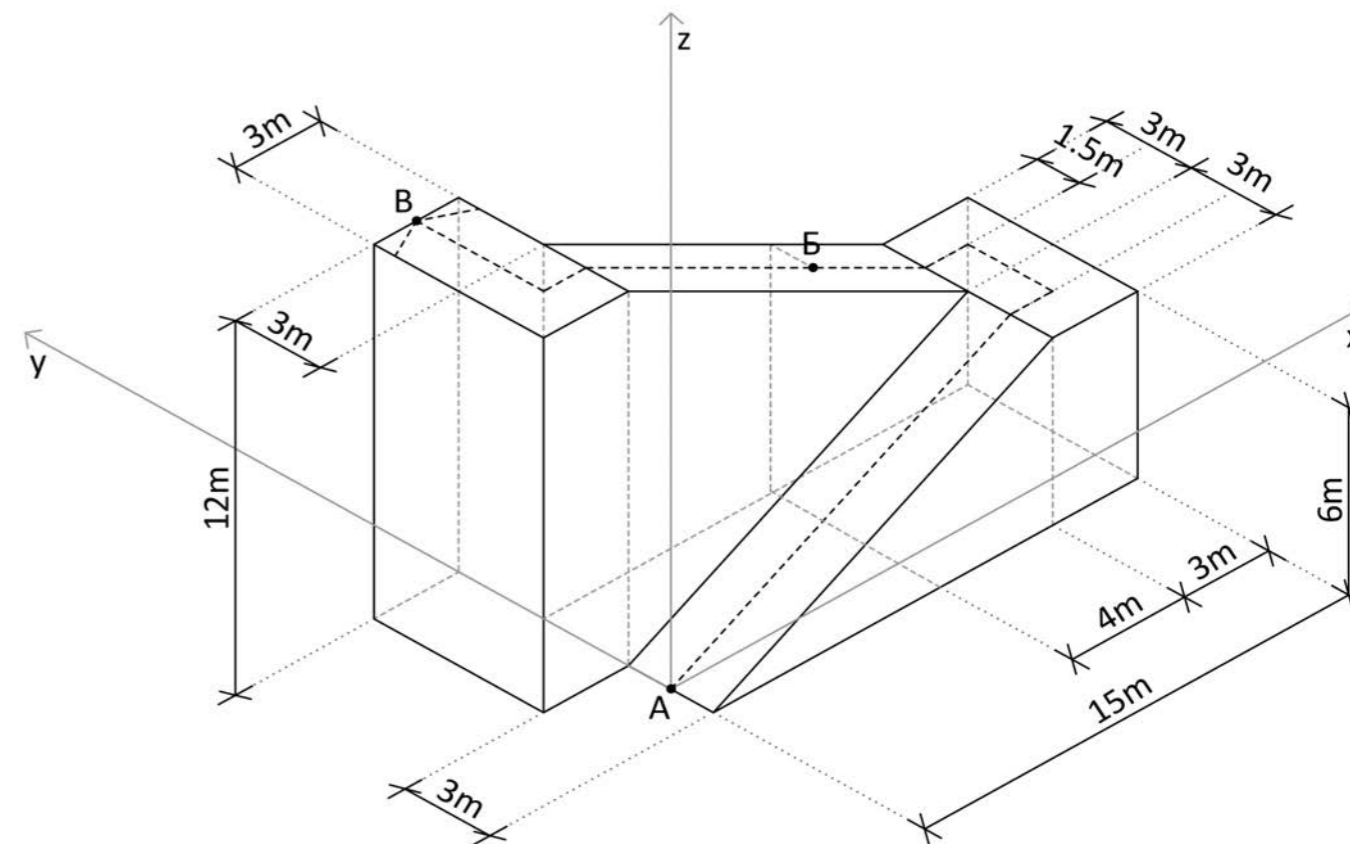

35.1. Уколико је особа стигла до тачке Б обележене на замишљеној путањи кретања приказаној на Слици 1, које решење приказује тачне вредности координата тачке Б по x, y и z оси у односу на почетну тачку А?

1. $x=11m, y=3m, z=8m$
2. $x=8m, y=4,5m, z=8m$
3. $x=10m, y=3m, z=7m$
4. $x=8m, y=3m, z=8m$
5. $x=6m, y=3m, z=9m$

35.2. Заокружити тачно решење дужине пута израженог у m који ће особа прећи од тачке А до тачке Б:

1. $\sqrt{180} + 6$
2. $\sqrt{200}$
3. $\sqrt{180} + \sqrt{20} + 6$
4. $\sqrt{200} + 3$
5. ниједан од понуђених одговора

36. На Сlici 1 приказано је сложено геометријско тело састављено од коцки К1 и правоугаоних пирамида П1. На Сlici 2 дате су димензије градивних елемената К1 и П1. На Сlici 3 су приказана сложена геометријска тела изграђена од истих елемената.

Слика 1

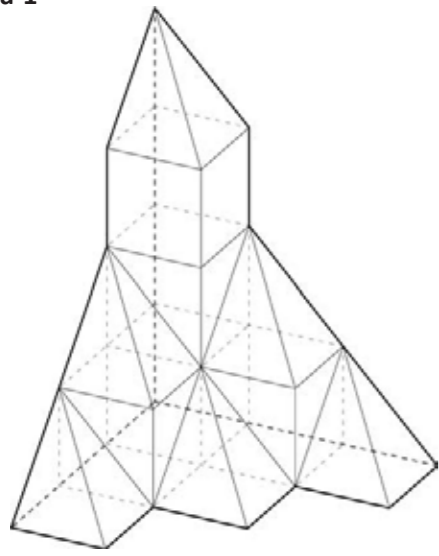

Слика 2

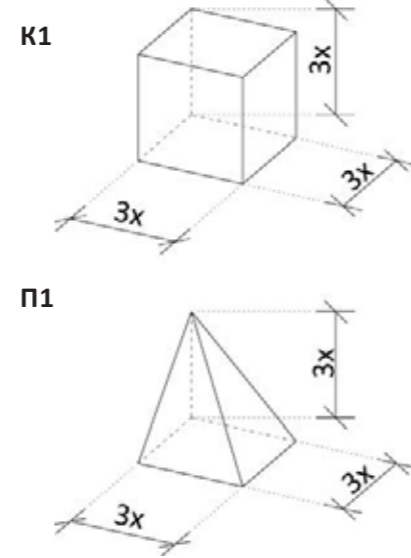

Слика 3

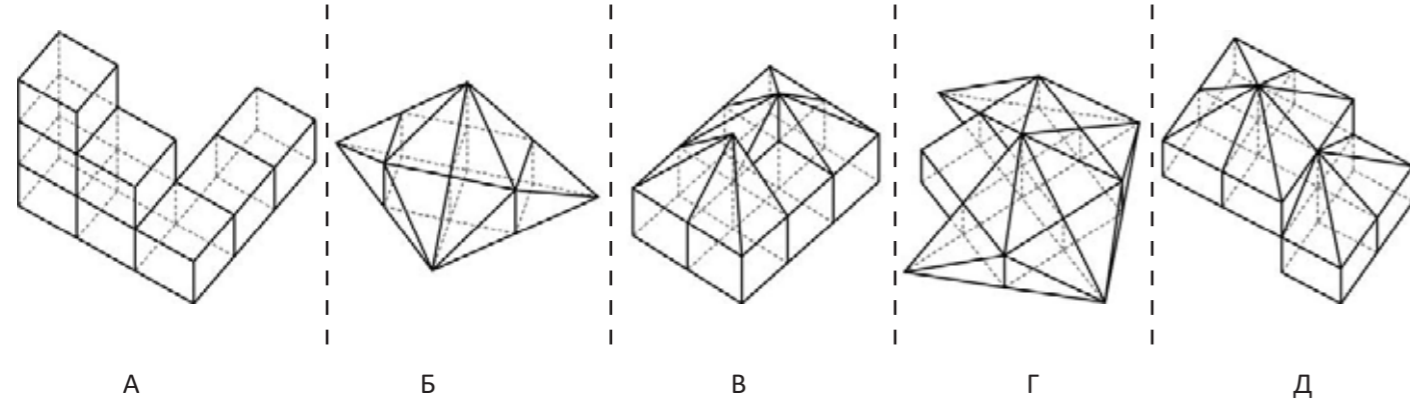

36.1. Заокружити тачно решење запремине сложеног геометријског тела са Сликe 1 изражене у односу на запремину коцке К1 димензија страница 3x:

1. $7 \times K1$
2. $2\frac{2}{3} \times K1$
3. $8 \times K1$
4. $(7 + \frac{1}{2}) \times K1$
5. ниједан од понуђених одговора

36.2. Заокружити решење сложеног геометријског тела сачињеног од градивних елемената П1 и К1 приказаног на Сlici 3 које има исту запремину као сложено геометријско тело са Сликe 1:

1. А
2. Б
3. В
4. **Д**
5. Д

37. На Сlici 1 приказане су шеме погледа одозго 5 објеката (А1, А2, А3, А4 и А5) из утврђеног града, а на Сlici 2 њихови вертикални шематски пресеци (П1, П2, П3, П4 и П5). На Сlici 3 приказане су могуће позиције вертикалне пресечне равни кроз објекат А3. Напомена: За решавање задатка потребно је користити детаљни приказ утврђеног града који је дат на цртежима А3 формата у прилогу свеске са задацима.

Слика 1

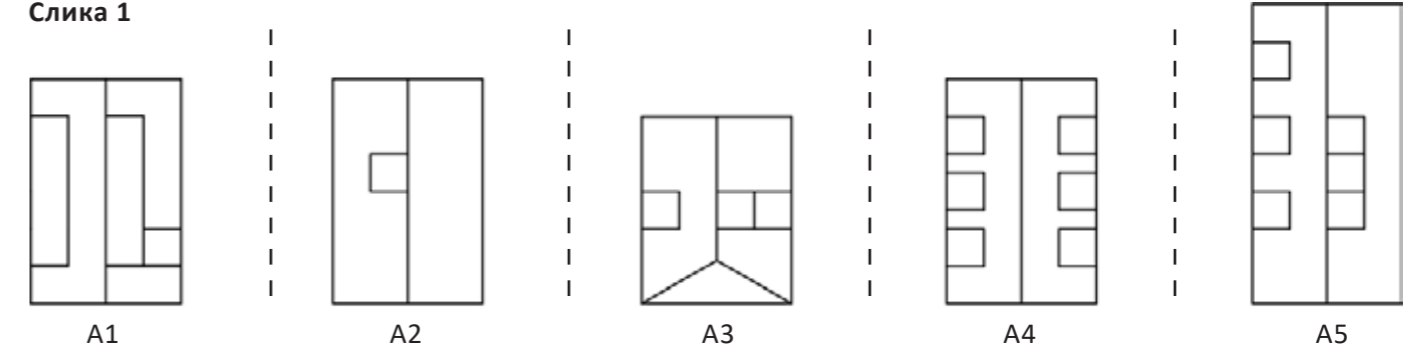

Слика 2

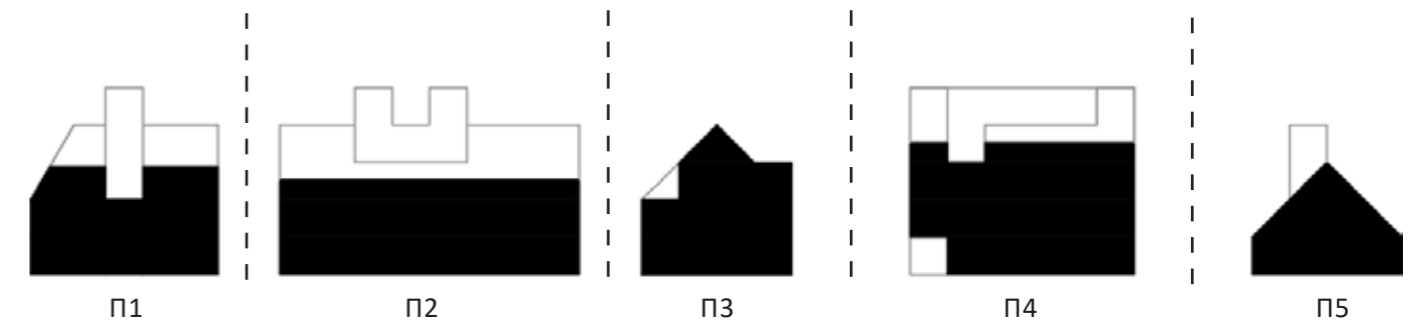

Слика 3

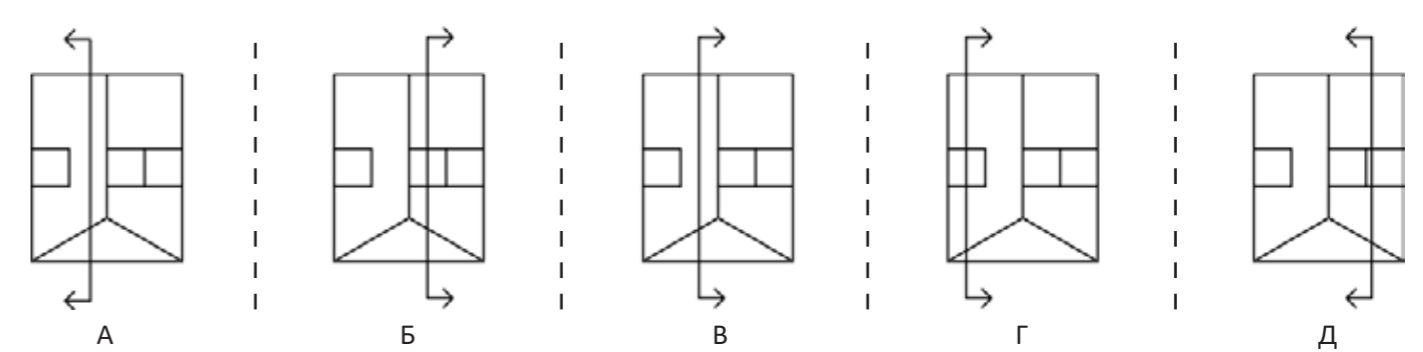

37.1. Заокружити решење које приказује тачне комбинације шема погледа одозго на објекте са Сликe 1 и њихове припадајуће пресеке приказане на Сlici 2:

1. А1-П4; А2-П1; А3-П5; А4-П2; А5-П3
2. **А1-П4; А2-П5; А3-П1; А4-П3; А5-П2**
3. А1-П2; А2-П1; А3-П5; А4-П3; А5-П4
4. А1-П3; А2-П5; А3-П1; А4-П4; А5-П2
5. А1-П2; А2-П1; А3-П3; А4-П5; А5-П4

37.2. На основу решења задатка 37.1, заокружити тачно решење позиције и оријентације одговарајуће вертикалне пресечне равни приказане на Сlici 3 за објекат А3?

1. А
2. Б
3. В
4. Г
5. **Д**

38. На Слици 1 приказана је шема погледа одозго на објекат. Слика 2 приказује аксонометрију и пресек кроз дати објекат.

Слика 1

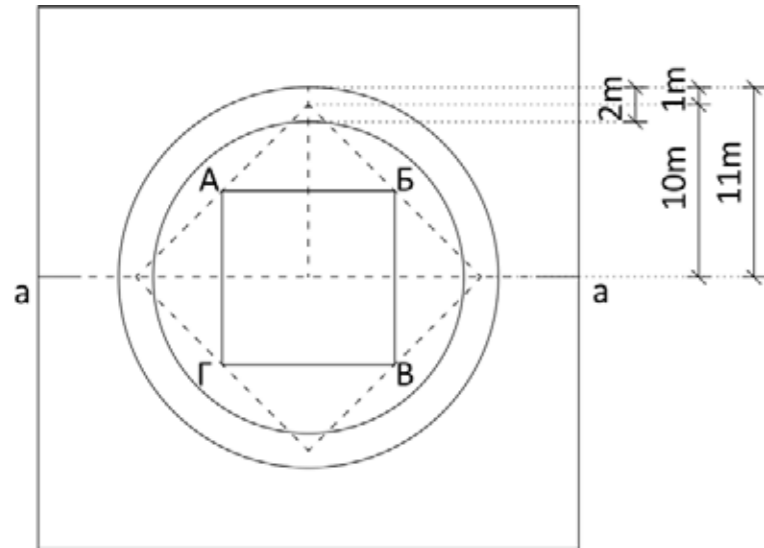

Слика 2

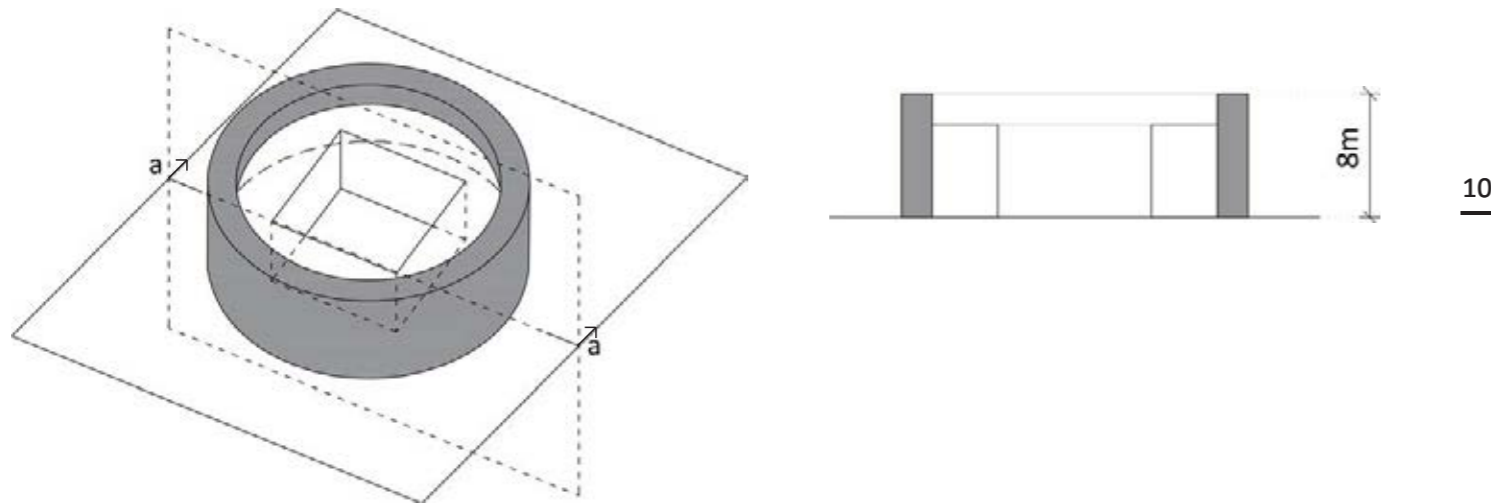

38.1. Заокружити тачно решење површине квадрата АБВГ са Сликe 1:

1. 100m²
2. 64m²
3. 30,25m²
4. (11m)² π/2
5. ниједан од понуђених одговора

38.2. Уколико сегмент објекта назначен сивом бојом на Слици 2 представља резервоар за течност, колико течности је потребно да се овај резервоар напуни до 3/4 своје висине?

1. 80лm³
2. 456лm³
3. 114лm³
4. 228лm³
5. 240лm³

39. Коцка се ротира и додирује подлогу по путањи обележеној испрекиданом линијом на Слици 1. На Слици 1 приказан је поглед одозго три позиције коцке током ротације, као и бочни погледи на коцку у истим позицијама.

Слика 1

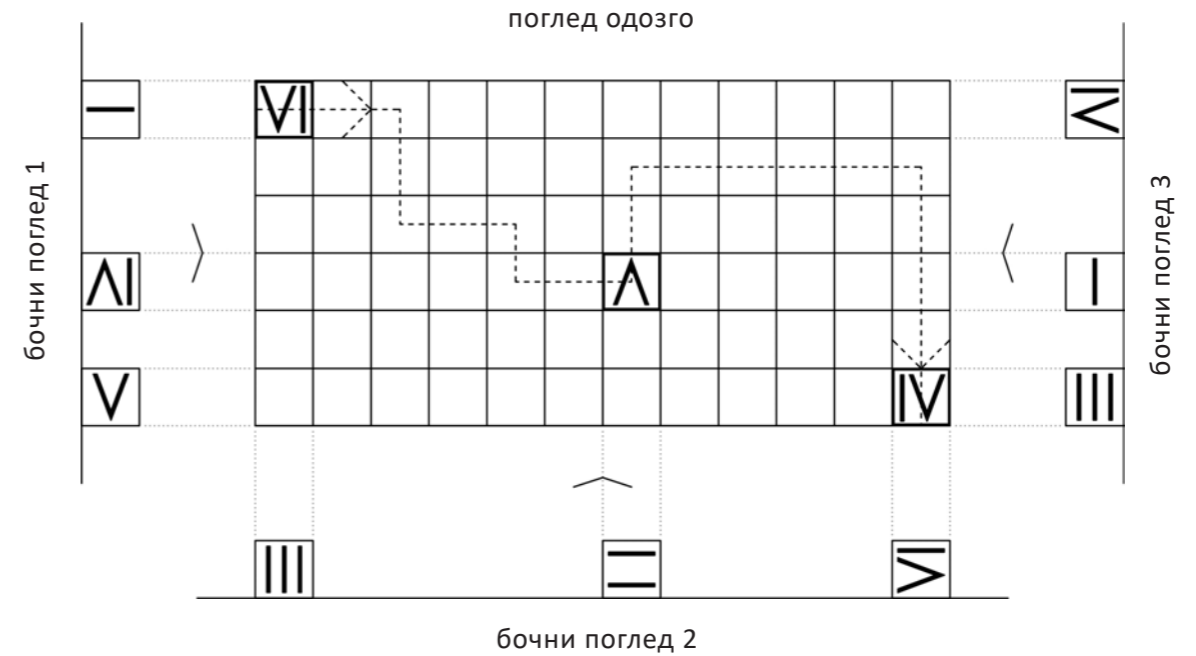

Слика 2

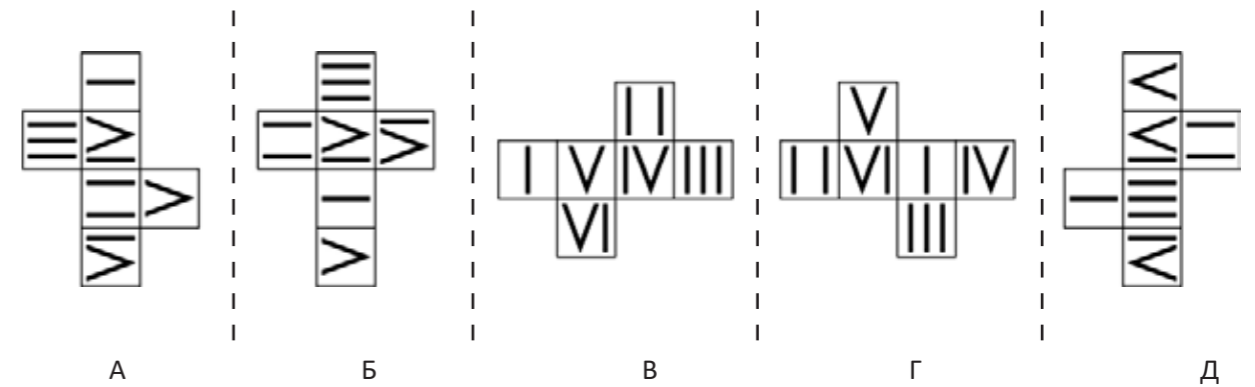

39.1. Заокружити тачно решење развијене мреже са Сликe 2 које одговара приказу замишљене коцке са Сликe 1:

1. А
2. Б
3. В
4. Г
5. Д

39.2. Колико пута страна коцке на којој се налази ознака I додирне подлогу целом својом површином током кретања по приказаној путањи:

1. једном
2. два пута
3. три пута
4. четири пута
5. пет пута

40. На Слици 1 је из два угла приказано тело које се састоји од модуларних елемената (коцки димензија $3 \times 3 \times 3 \text{m}$). Слика 2 приказује тела састављена од истих модуларних елемената (А, Б, В, Г и Д), ротирана и приказана из различитих углова.

Слика 1

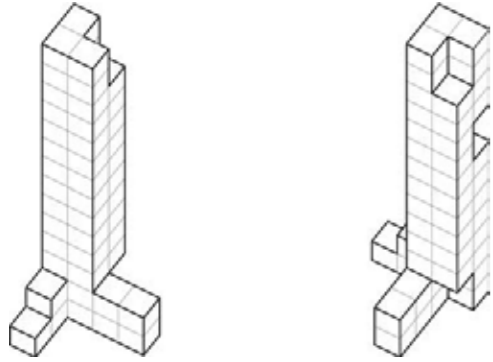

Слика 2

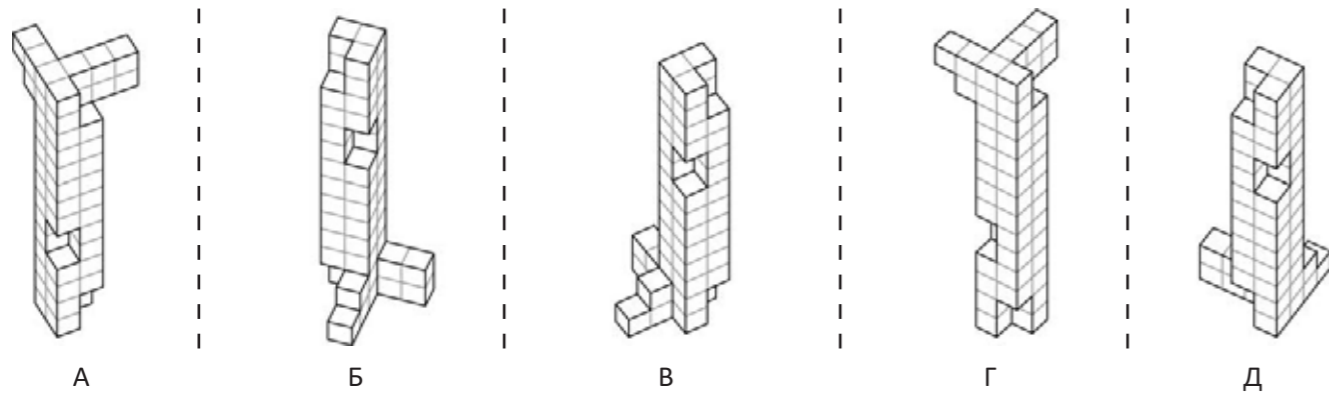

Слика 3

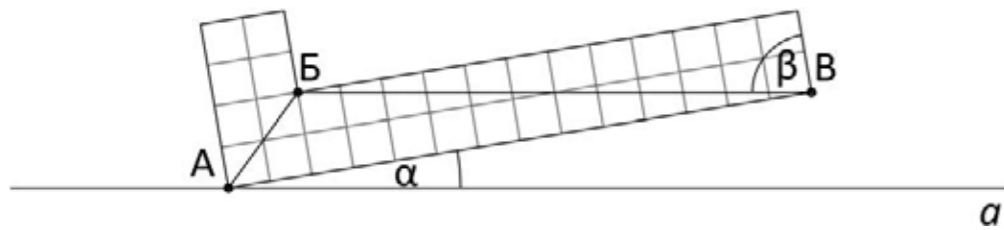

40.1. Заокружити број који приказује комбинацију тачних решења тела која су идентична телу са Слике 1:

1. А, В, Г
2. **А, Д**
3. Б, Г, Д
4. Б, Д
5. А, В

40.2. Дуж БВ приказана на Слици 3 паралелна је са приказаном правом a . Угао β обележен на Слици 3 износи 81° . Колика је вредност угла α ?

1. **9°**
2. 18°
3. 30°
4. $1/3 \beta$
5. ниједан од понуђених одговора

41. На Слици 1 приказана је шема сегмента механизма, са ланцима и зупчаницама са непокретним осама. Механизам покреће главну капију на улазу у утврђени град.

Слика 1

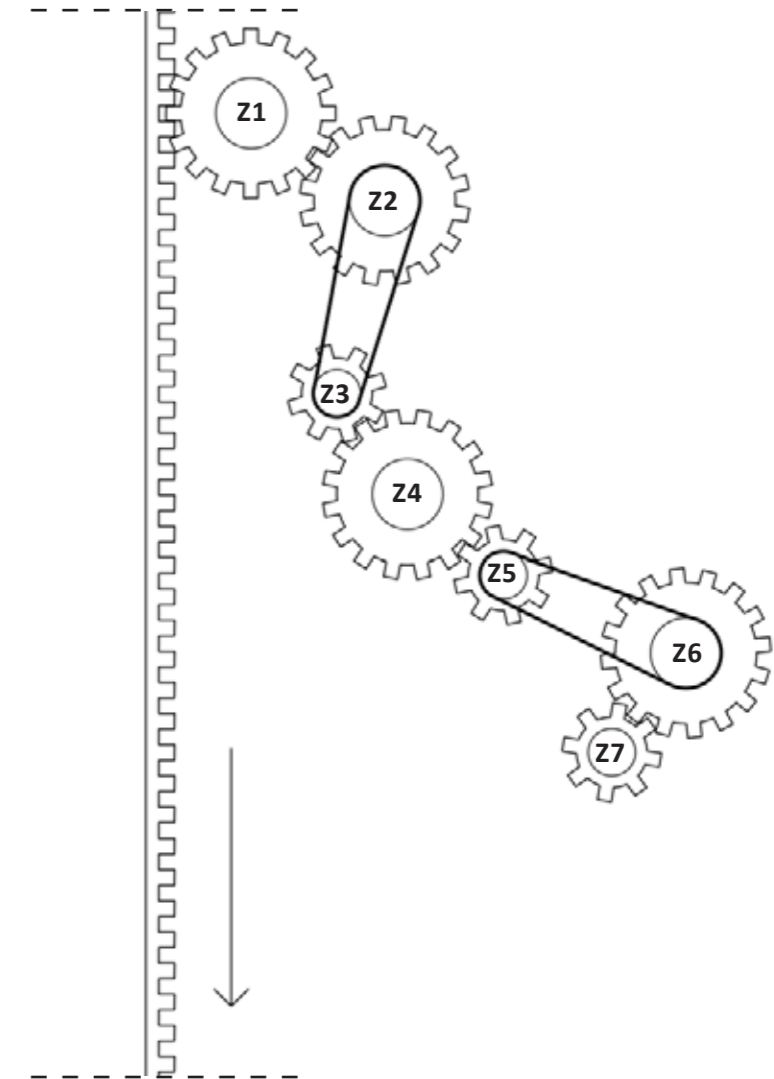

41.1. Уколико се механизам покреће тако да се капија спушта (приказано стрелицом Слици 1) заокружити решење која приказује тачну комбинацију зупчаника који се окрећу у смеру казаљке на сату.

1. Z1, Z3, Z5, Z7
2. Z2, Z4, Z6
3. Z1, Z3, Z4, Z6
4. **Z2, Z3, Z5, Z6**
5. Z1, Z4, Z7

41.2. Довршити тачну тврдњу - зупчаник Z3 ће се окретати у смеру супротном од смера казаљке на сату уколико се:

1. **капија подиже (супротно од приказане стрелице на Слици 1)**
2. Зупчаници Z2 и Z7 окрећу у истом смеру као Z3
3. Зупчаник Z1 окреће у истом смеру као Z3
4. капија спушта (приказано на Слици 1 правцем стрелице)
5. ниједан од понуђених одговора

42. На Слици 1 приказане су аксонометрије објекта из утврђеног града (A1, A2, A3, A4 и A5).
 Напомена: Све површине чине затворену опну објекта.

Слика 1

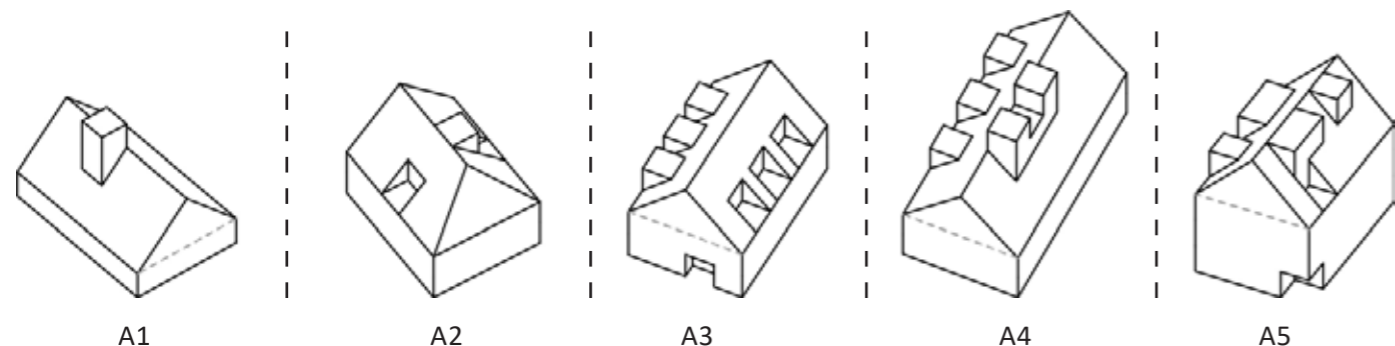

Слика 2

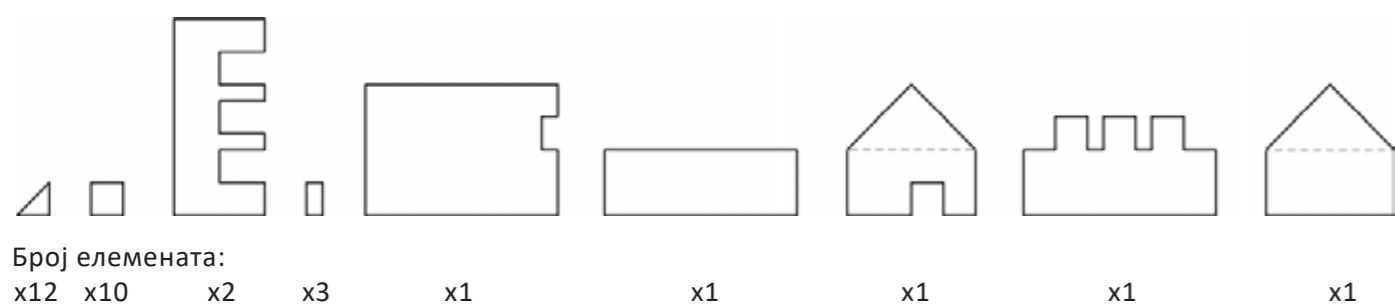

Слика 3

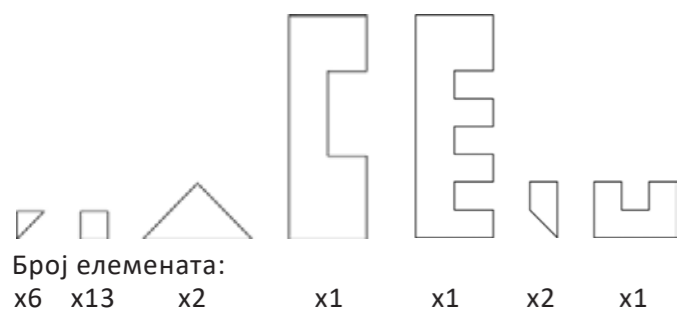

42.1. Заокружити тачно решење објекта са Слике 1 који се може саставити од понуђених елемената са Слике 2:

1. A1
2. A2
3. **A3**
4. A4
5. A5

42.2. Кров ког објекта се може саставити од елемената са Слике 3? Испрекидана линија код објекта A1, A3, A4 и A5 означава границу крова.

1. A1
2. A2
3. A3
4. **A4**
5. A5

43. На Слици 1 приказани су сегменти утврђеног града и њихове могуће сенке уколико се посматрају изоловано. Напомена: За решавање задатка потребно је користити детаљни приказ утврђеног града који је дат на цртежима A3 формата у прилогу свеске са задацима.

Слика 1

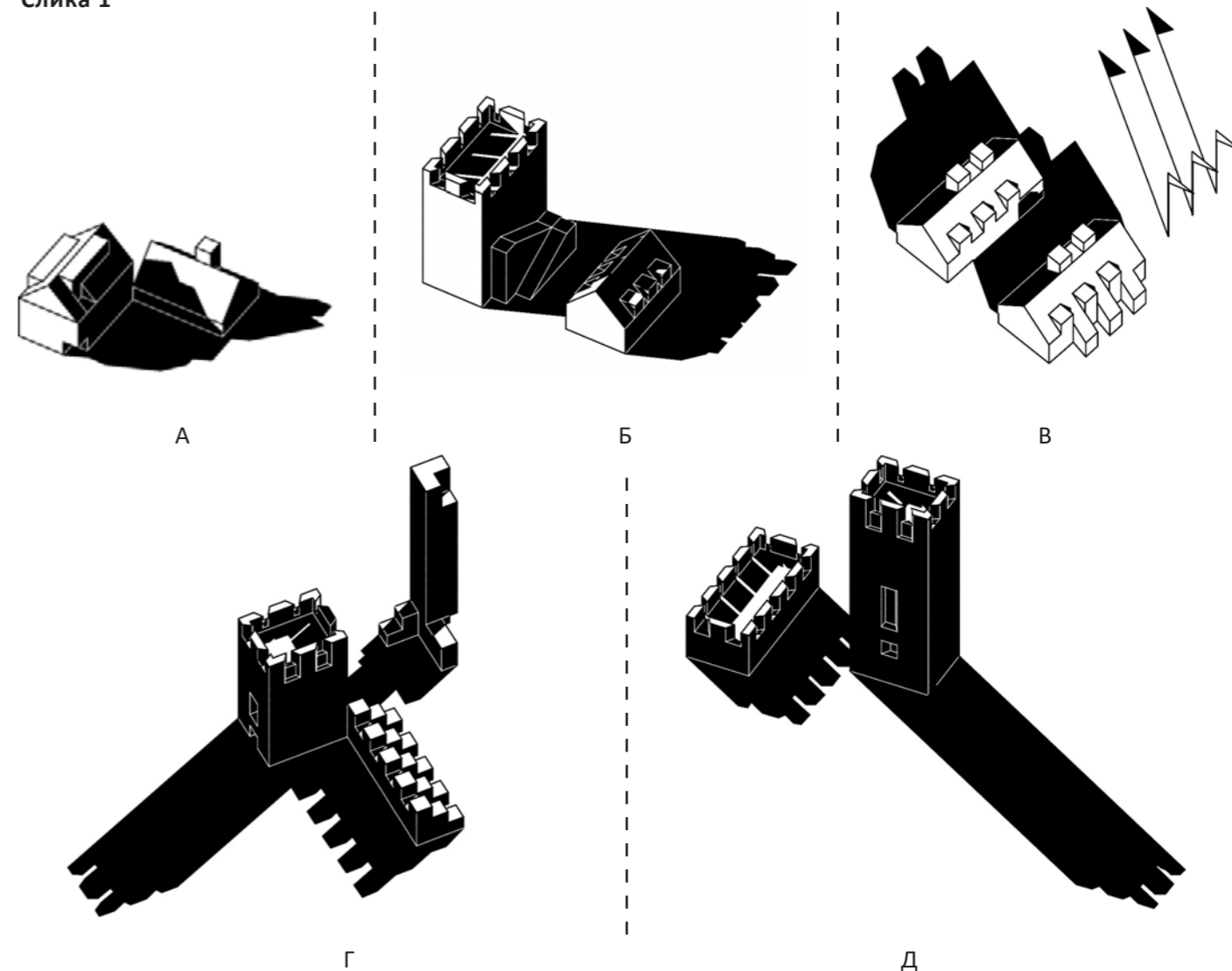

43.1. Заокружити решење које приказује комбинацију објеката чија је сенка приказана на Слици 1 и настала је у истом периоду дана.

1. A, Б, В
2. В, Г, Д
3. А, Д
4. Б, Г, Д
5. **A, Б, Г**

43.2. Уколико су заставице приказане на Слици 1 (приказ В) од текстила и облика су троугла, заокружити решење које приказује тачан одговор правца у ком дува ветар?

1. **из правца севера ка југу**
2. из правца југа ка северу
3. из правца запада ка истоку
4. из правца истока ка западу
5. из правца североистока ка северозападу

44.

На слици 1 дат је просторни приказ утврђеног града. На слици 2 дате су тачке посматрања (А, Б, В, Г и Д).
Напомена: За решавање задатка потребно је користити детаљни приказ утврђеног града који је дат на цртежима А3 формата у прилогу свеске са задацима.

Слика 1

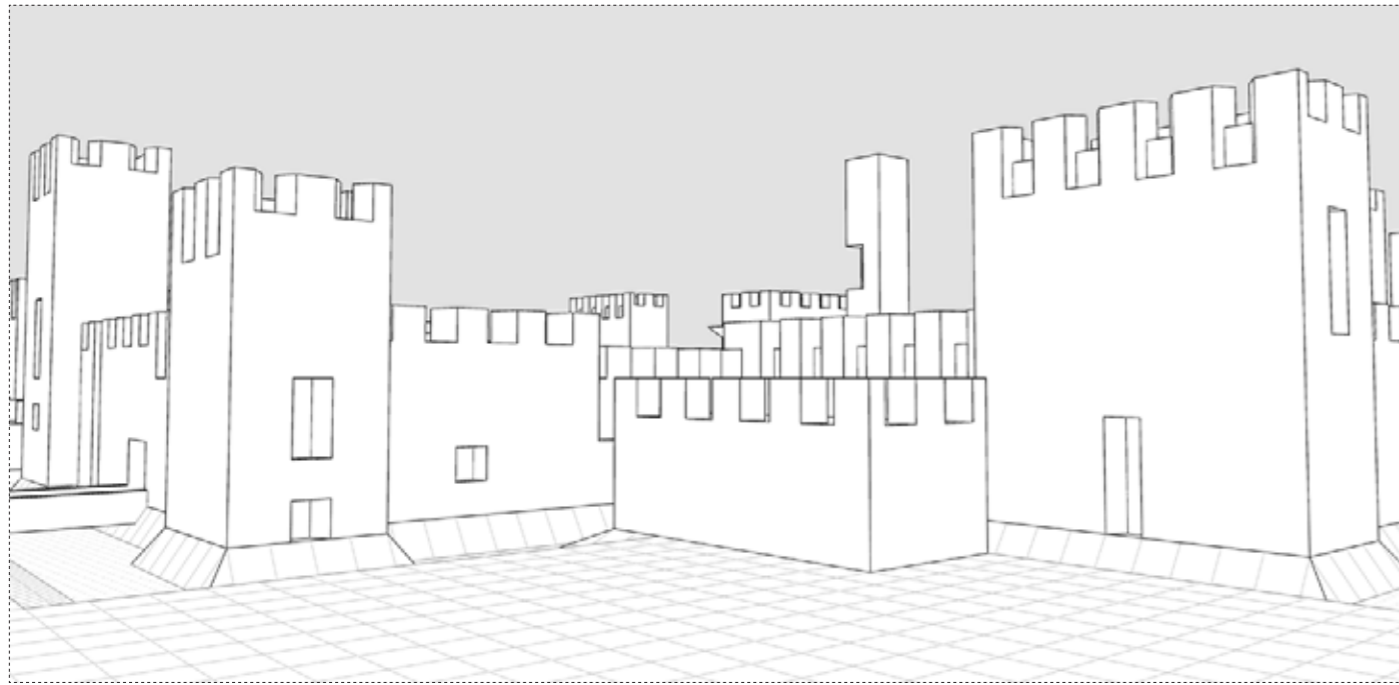

44.1. Уколико се утврђени град посматра са висине од 18m, којој тачки посматрања одговара задати просторни приказ са Сlike 1?

1. Тачка А 2. Тачка Б 3. Тачка В 4. Тачка Г 5. Тачка Д

Простор за скицирање

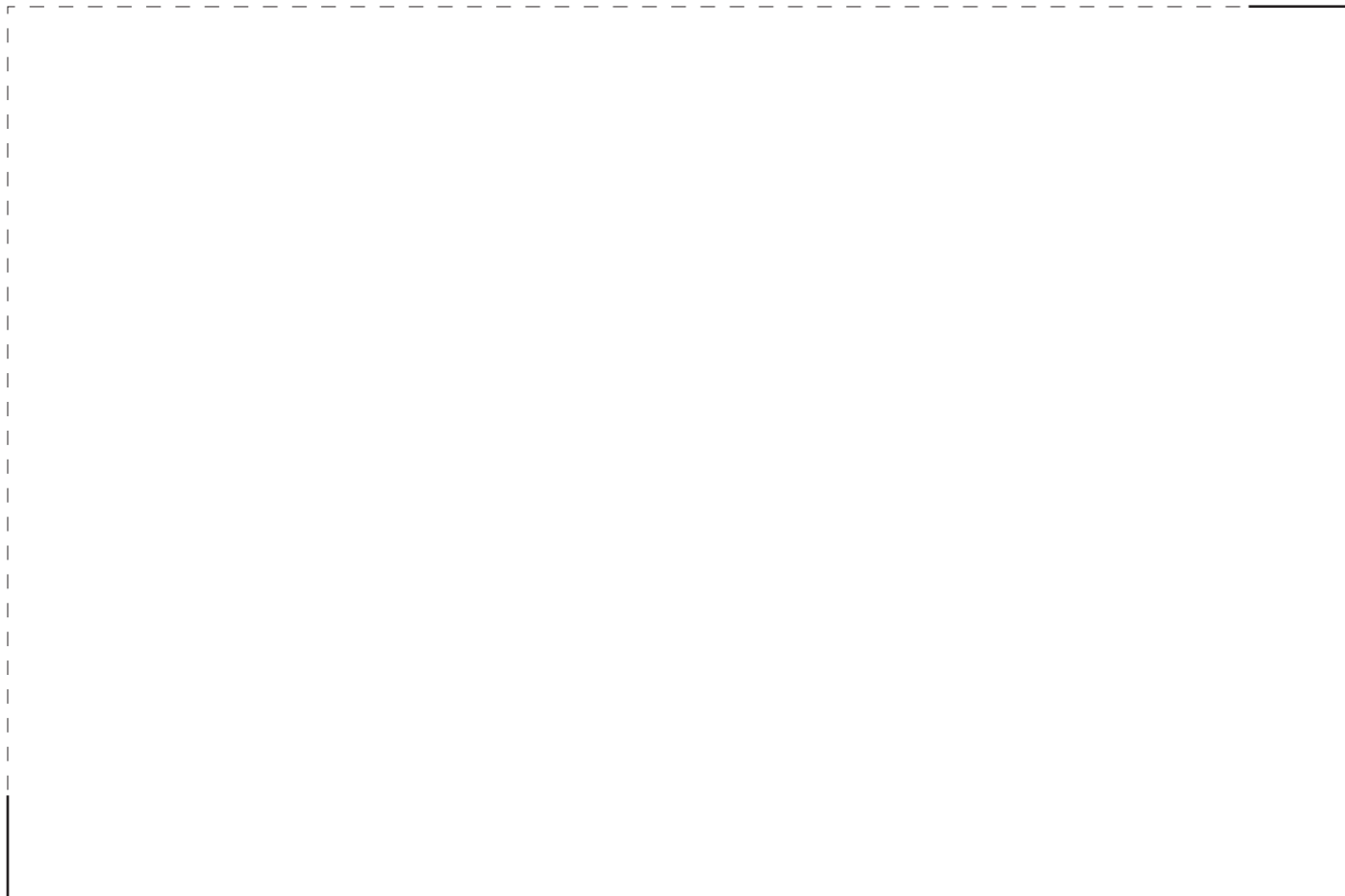

Слика 2

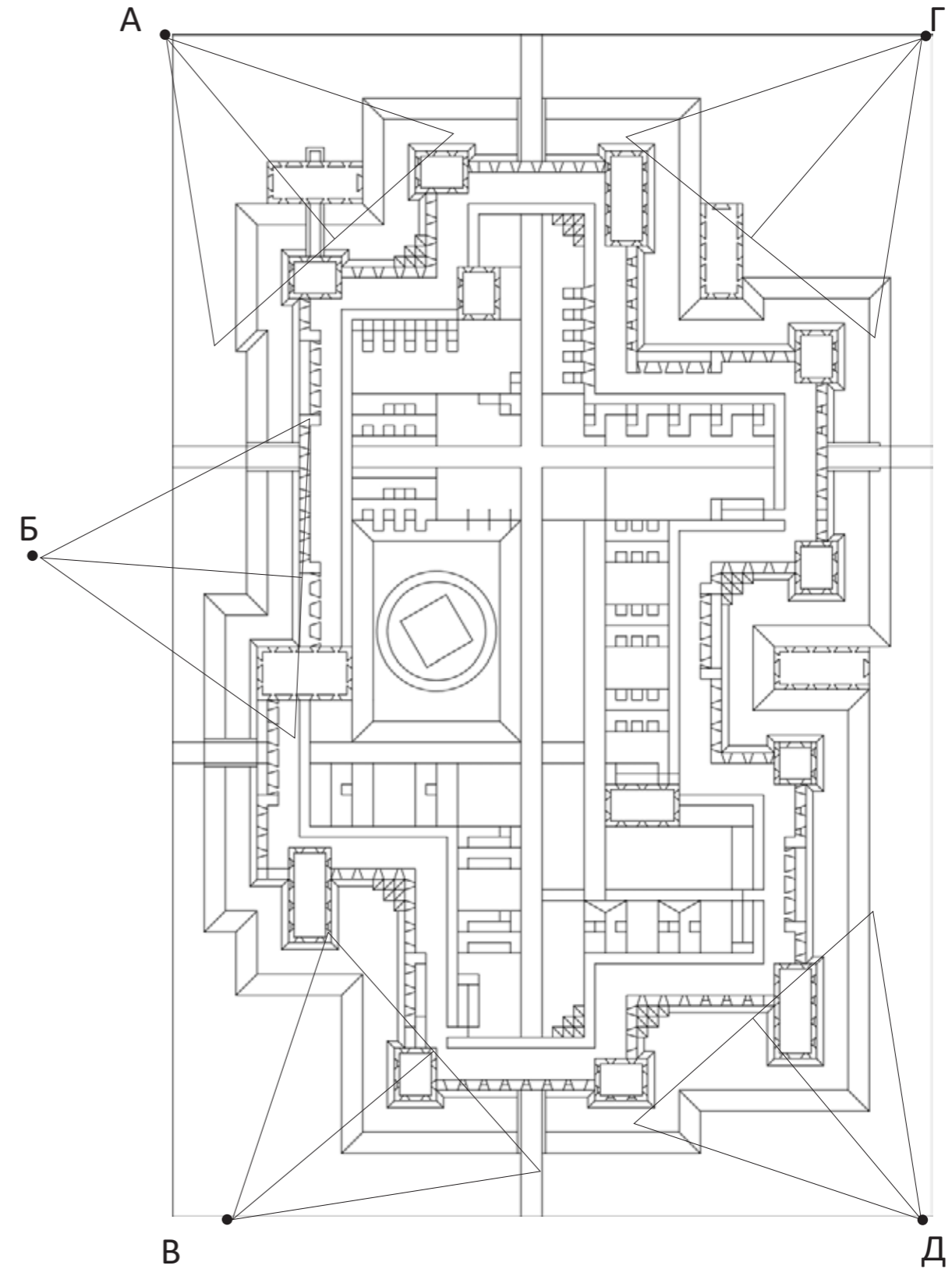

44.

Слика 1 приказује два изгледа утврђеног града (Изглед 1 и Изглед 2). На Слици 2 дата је основа утврђеног града са обележеним странама света.

Напомена: За решавање задатка потребно је користити детаљни приказ утврђеног града који је дат на цртежима А3 формата у прилогу свеске са задацима.

Слика 1

Изглед 1

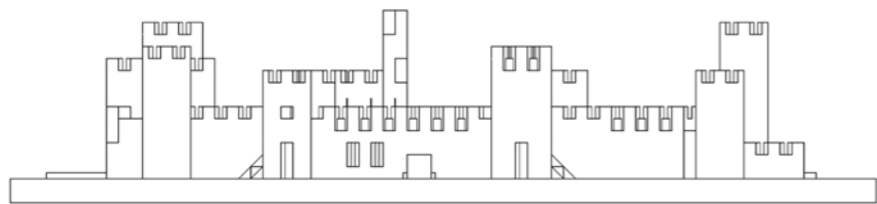

Изглед 2

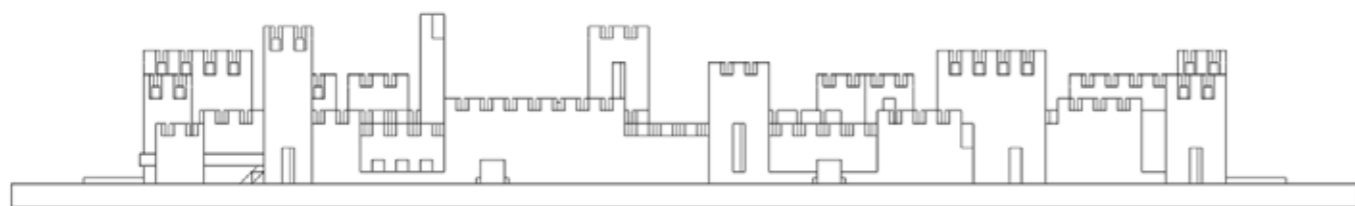

44.2. Заокружити број одговора који приказује комбинацију тачних изгледа приказаног утврђеног града (Изглед 1 и Изглед 2)?

1. Изглед 1 = са севера; Изглед 2 = са истока
2. Изглед 1 = са југа; Изглед 2 = са запада
3. Изглед 1 = са севера; Изглед 2 = са запада
4. Изглед 1 = са југа; Изглед 2 = са истока
5. Изглед 1 = са севера; Изглед 2 = са југа

Простор за скицирање

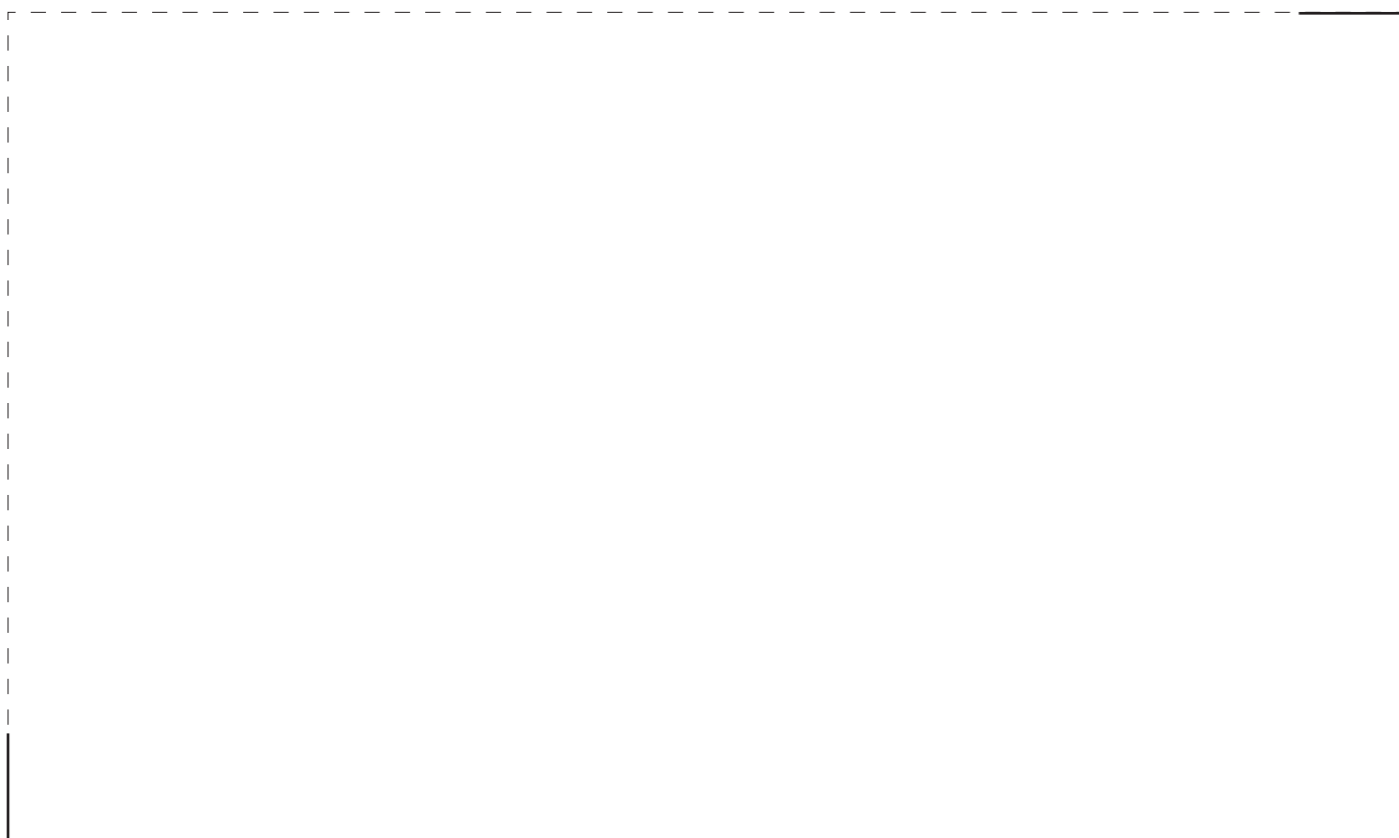

Слика 2

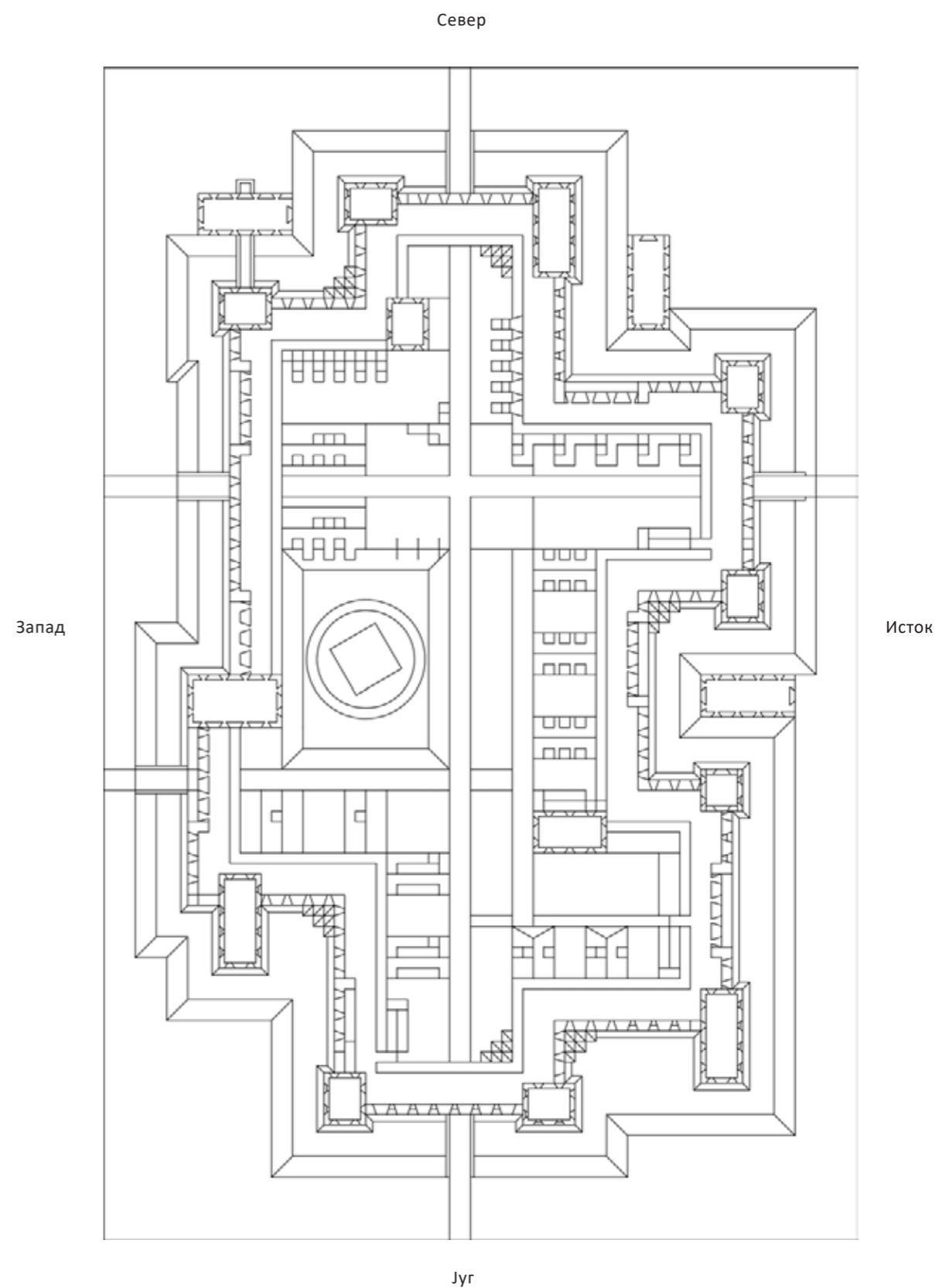

44.

На Слици 1 дат је просторни приказ утврђеног града. Слика 2 приказује аксонометрију са назначеним кулама. **Напомена:** За решавање задатка потребно је користити детаљни приказ утврђеног града који је дат на цртежима А3 формата у прилогу свеске са задацима.

Слика 1

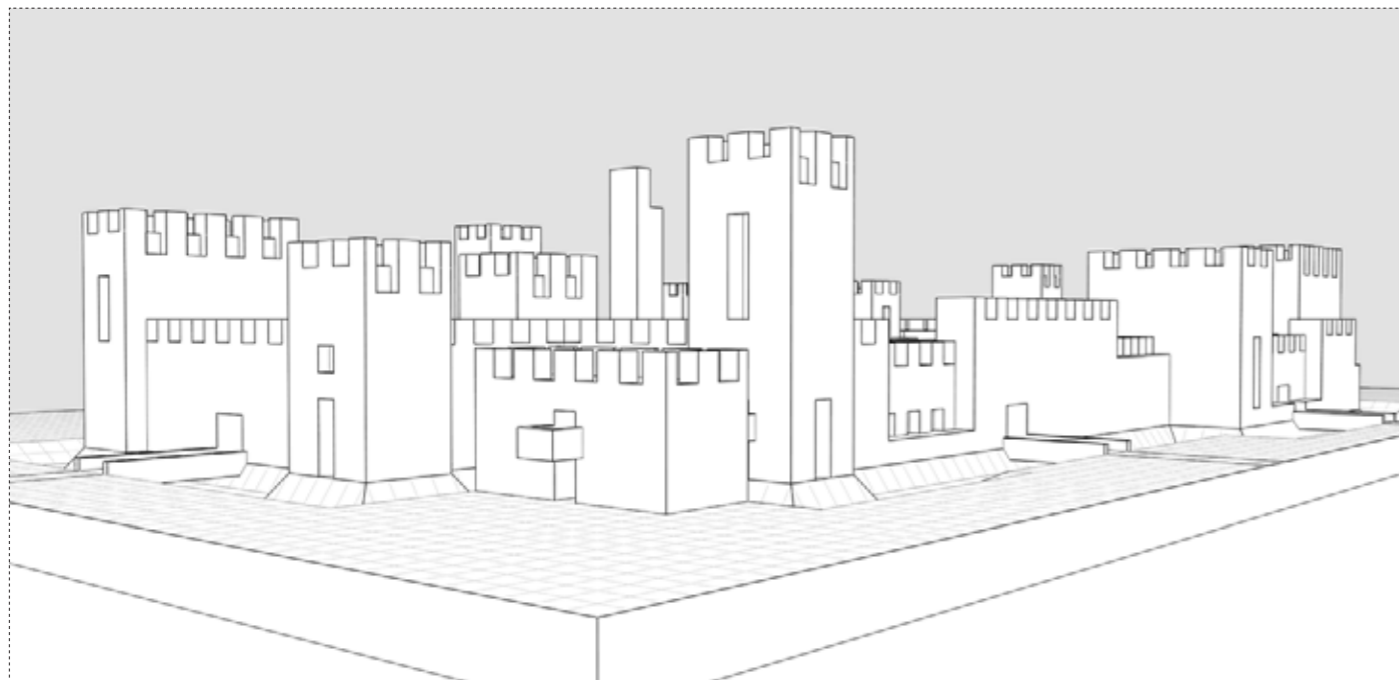

44.3. Које од предложених решења одговара тачном редоследу висина кула од највише ка најнижој? **Напомена:** Приликом сагледавања висина кула, подразумева се да су све ослоњене својом доњом страном на исту коту тла.

1. Кула 4, кула 3, Кула 5, Кула 1, Кула 2
2. Кула 1, кула 3, Кула 4, Кула 5, Кула 2
3. Кула 3, Кула 4, Кула 1, Кула 5, Кула 2
4. Кула 4, кула 5, Кула 3, Кула 1, Кула 2
5. Кула 1, кула 4, Кула 5, Кула 2, Кула 3

Простор за скицирање



Слика 2

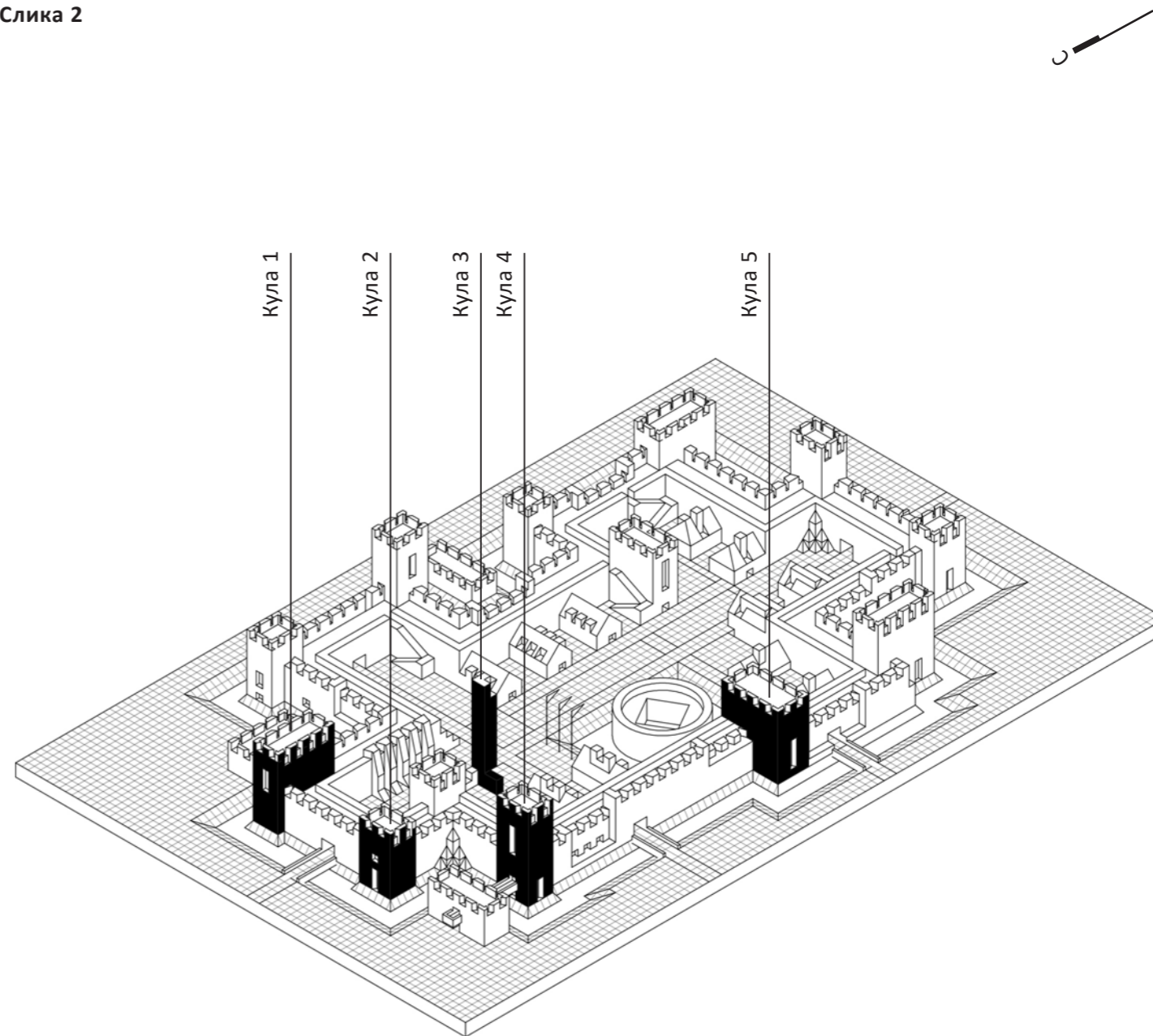

20

21

44.

На Слици 1 дат је просторни приказ из једног од улаза у утврђени град. На Слици 2 обележени су улази утврђеног града.

Напомена: За решавање задатка потребно је користити детаљни приказ утврђеног града који је дат на цртежима А3 формата у прилогу свеске са задацима.

Слика 1

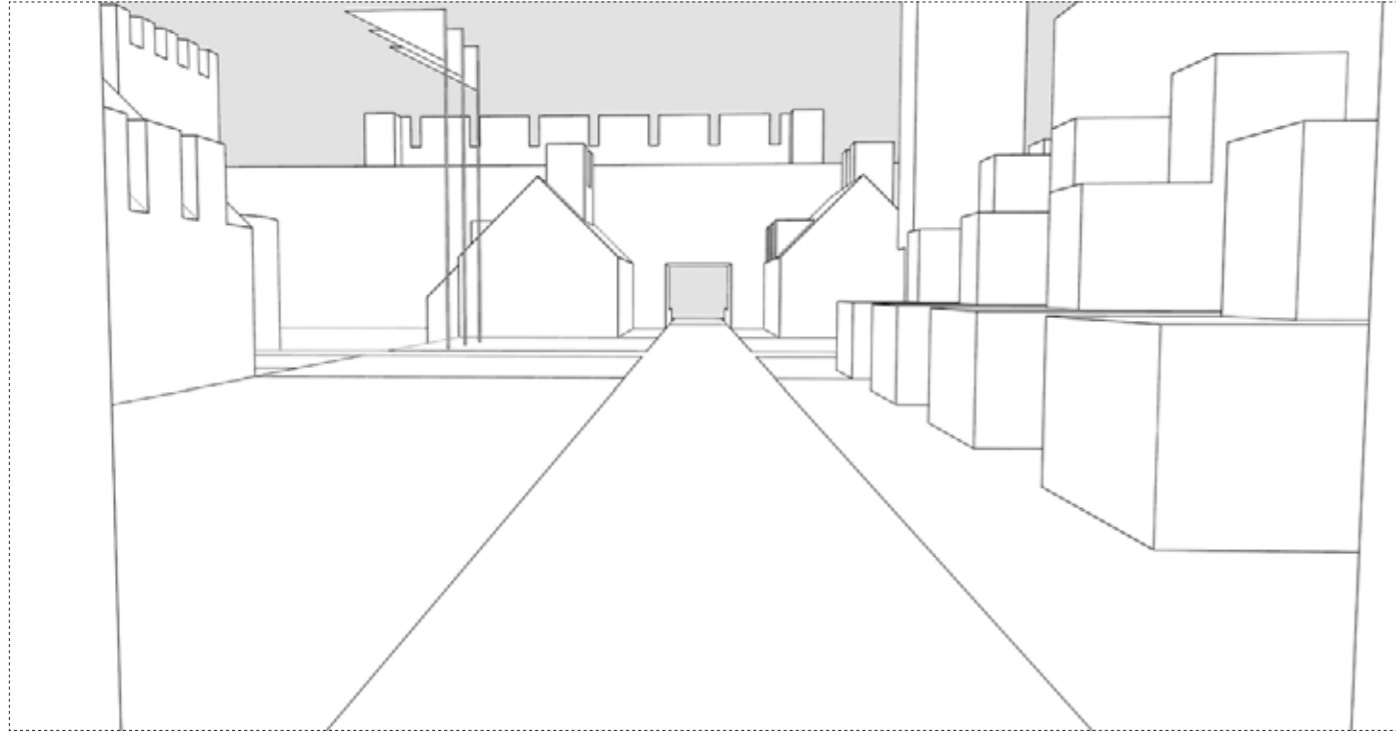

22

44.4. Са ког улаза можемо очекивати просторни приказ дат на Слици 1?

1. Улаз С 2. Улаз 3-1 3. Улаз 3-2 4. Улаз И 5. Улаз Ј

Простор за скицирање



Слика 2

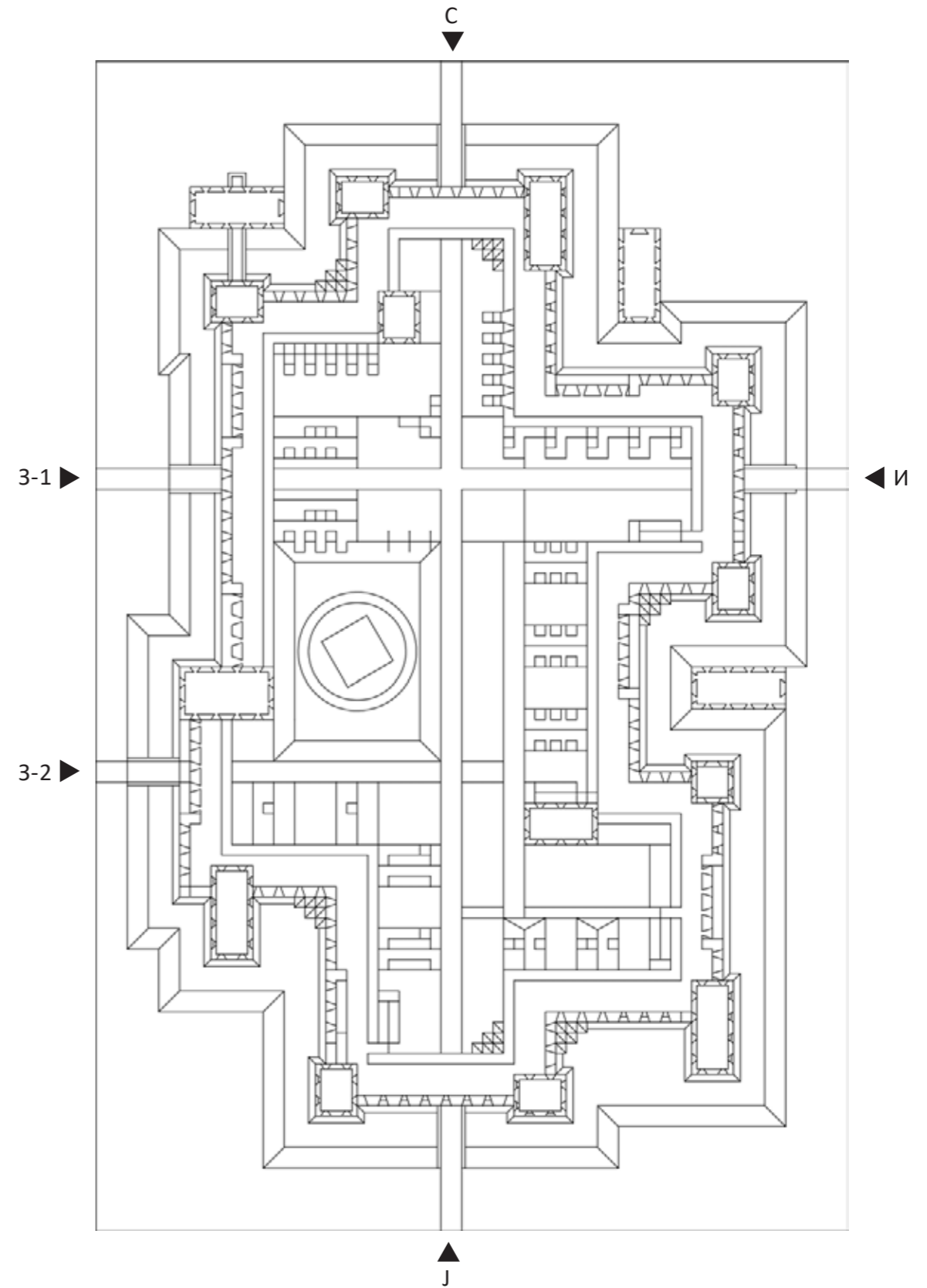

23

45.

На Слици 1 дат је шематски хоризонтални пресек утврђеног града. На слици 2 приказане су могуће позиције пресечне равни.

Напомена: За решавање задатка потребно је користити детаљни приказ утврђеног града који је дат на цртежима А3 формата у прилогу свеске са задацима.

Слика 1

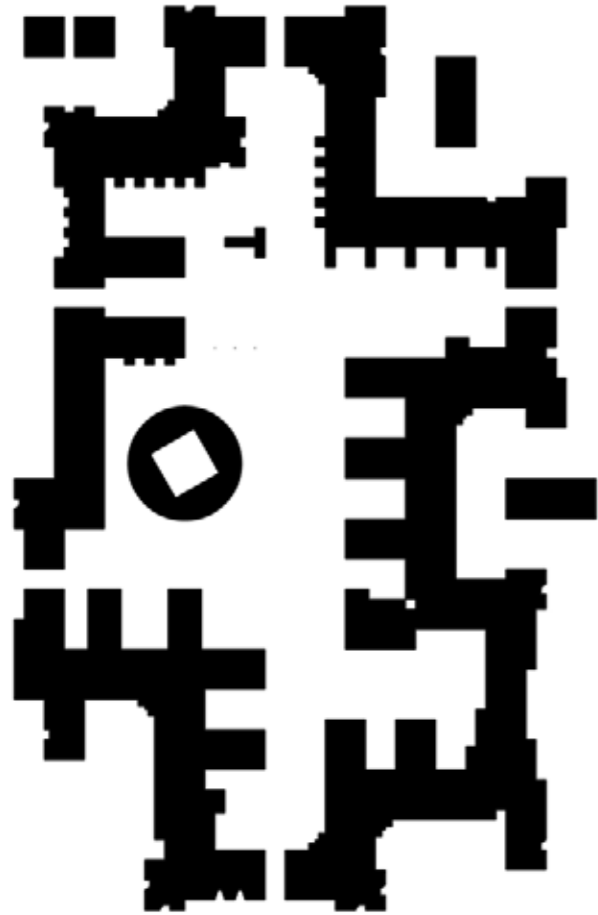

45.1. На којој висини можемо очекивати хоризонтални пресек приказан на Слици 1?

1. 4m 2. 10m 3. 16m 4. 19m 5. 22m

Простор за скицирање



Слика 2

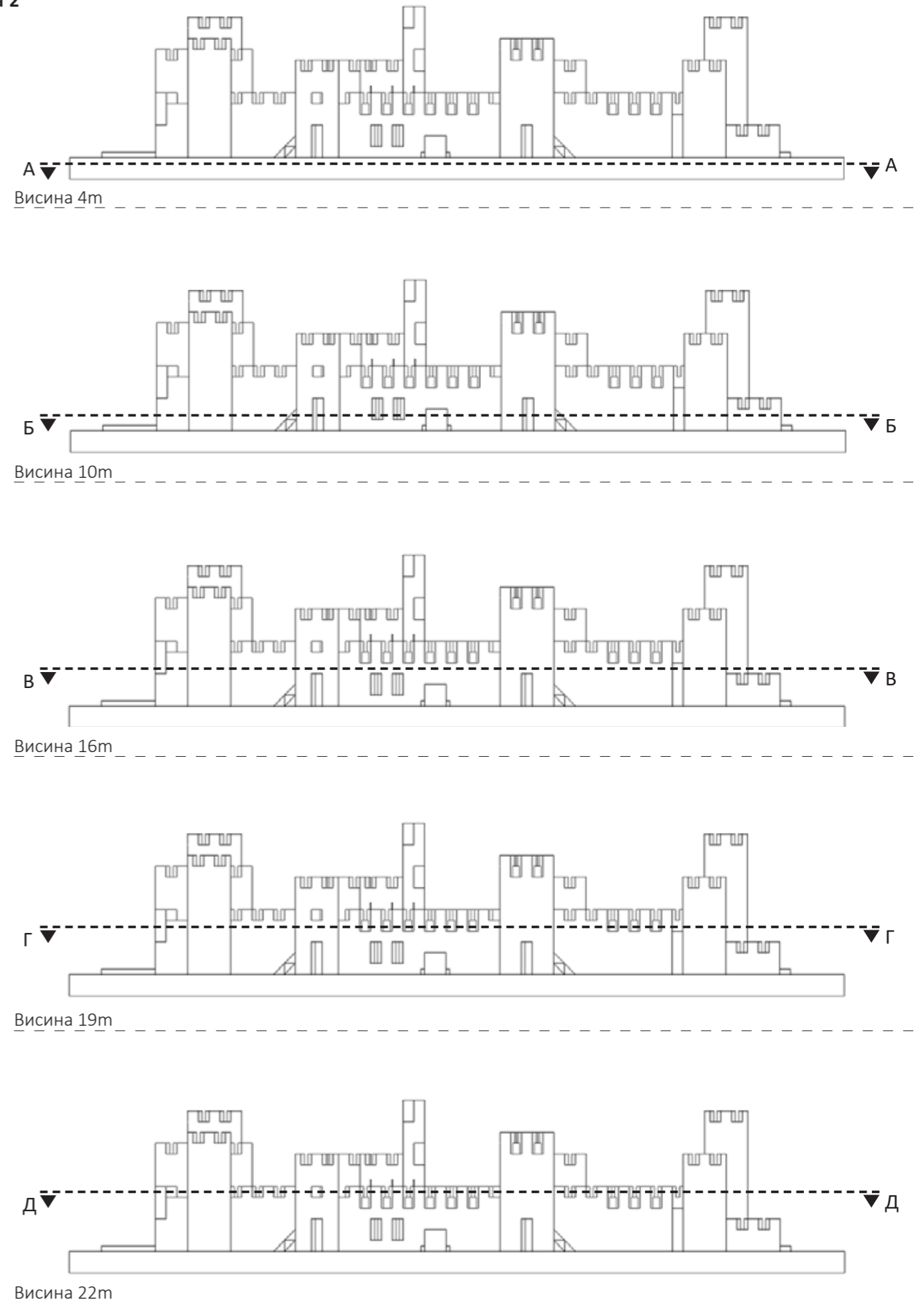

45.

На Слици 1 дат је поглед са једне од кула утврђеног града. На Слици 2 дате су тачке посматрања (А, Б, В, Г и Д).

Напомена: За решавање задатка потребно је користити детаљни приказ утврђеног града који је дат на цртежима А3 формата у прилогу свеске са задацима.

Слика 1

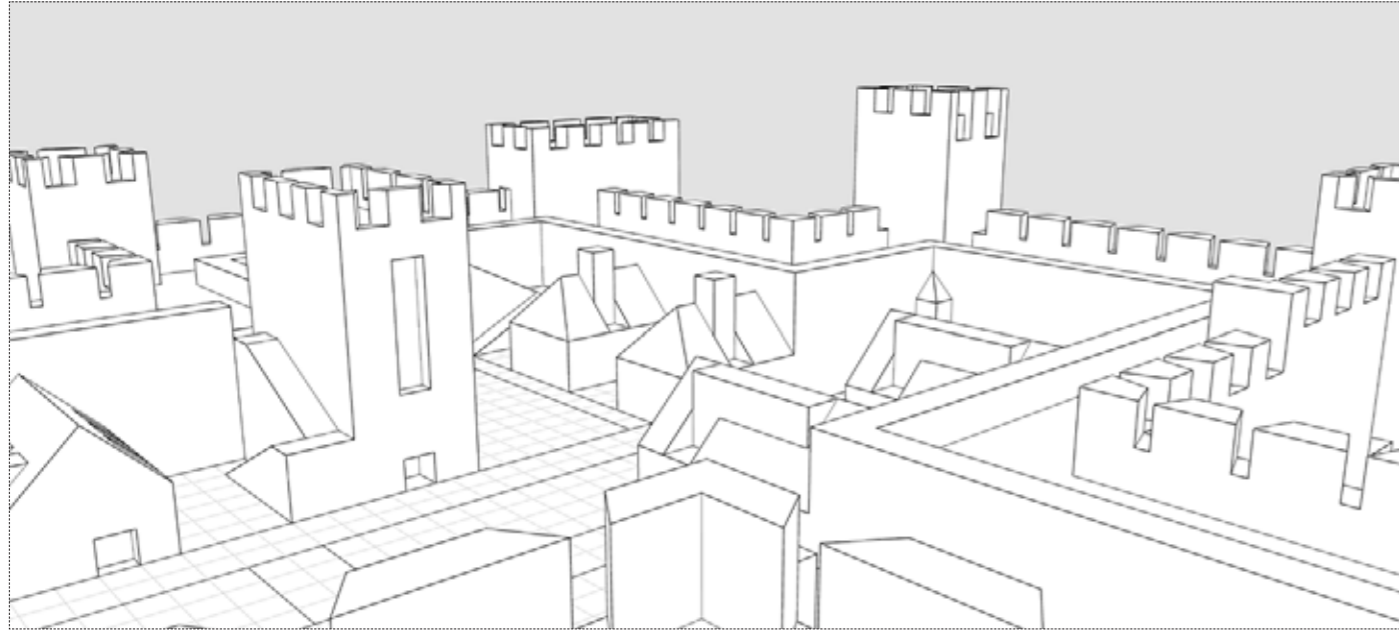

Слика 2

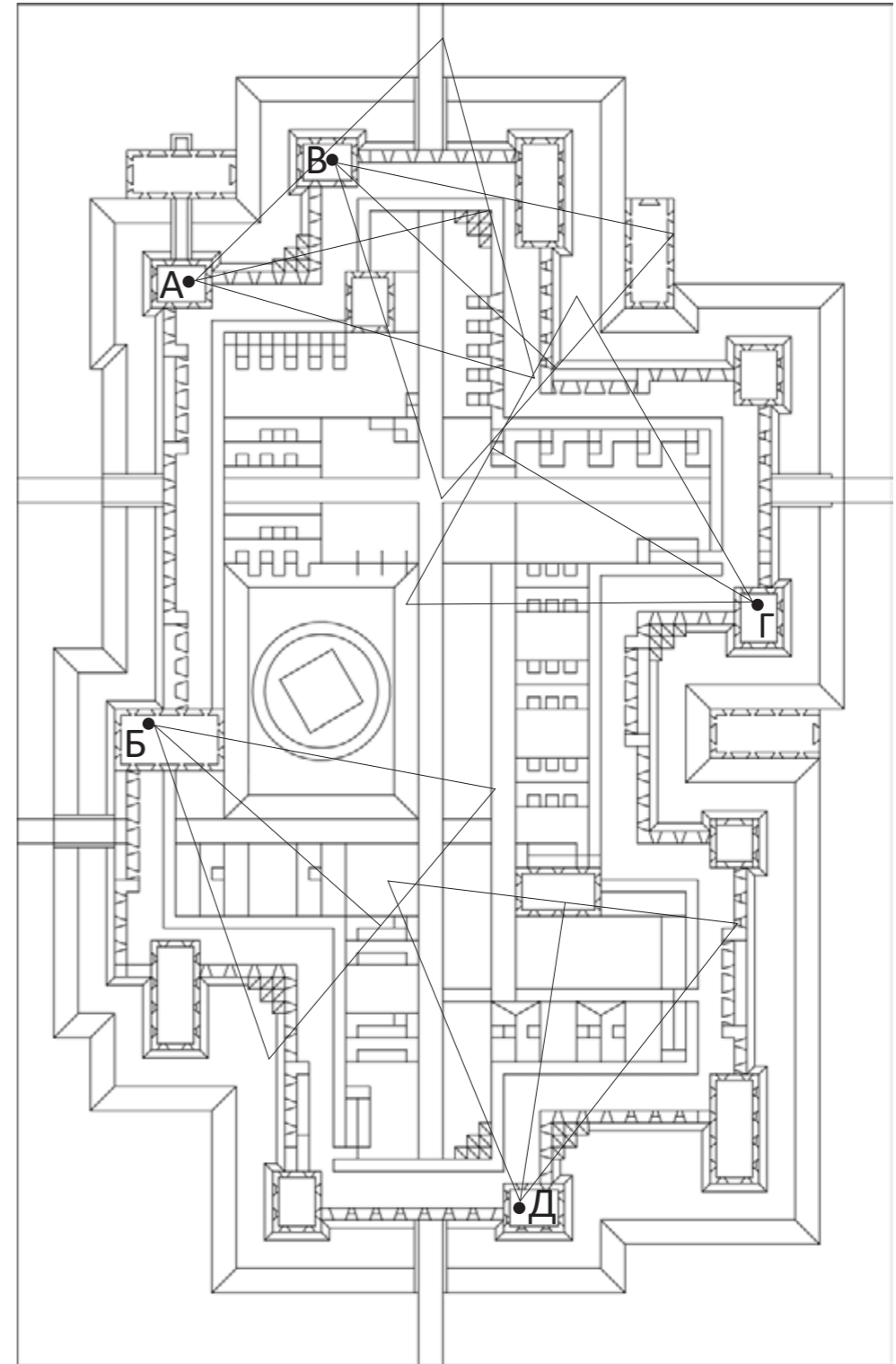

45.2. Заокружити број одговора који приказује ознаку куле са које је дат просторни приказ на Слици 1?

1. А 2. Б 3. В 4. Г 5. Д

Простор за скицавање



45.

На Слици 1 дат је просторни приказ утврђеног града. На Слици 2 дате су тачке посматрања (А, Б, В, Г и Д).
Напомена: За решавање задатка потребно је користити детаљни приказ утврђеног града који је дат на цртежима А3 формата у прилогу свеске са задацима.

Слика 1

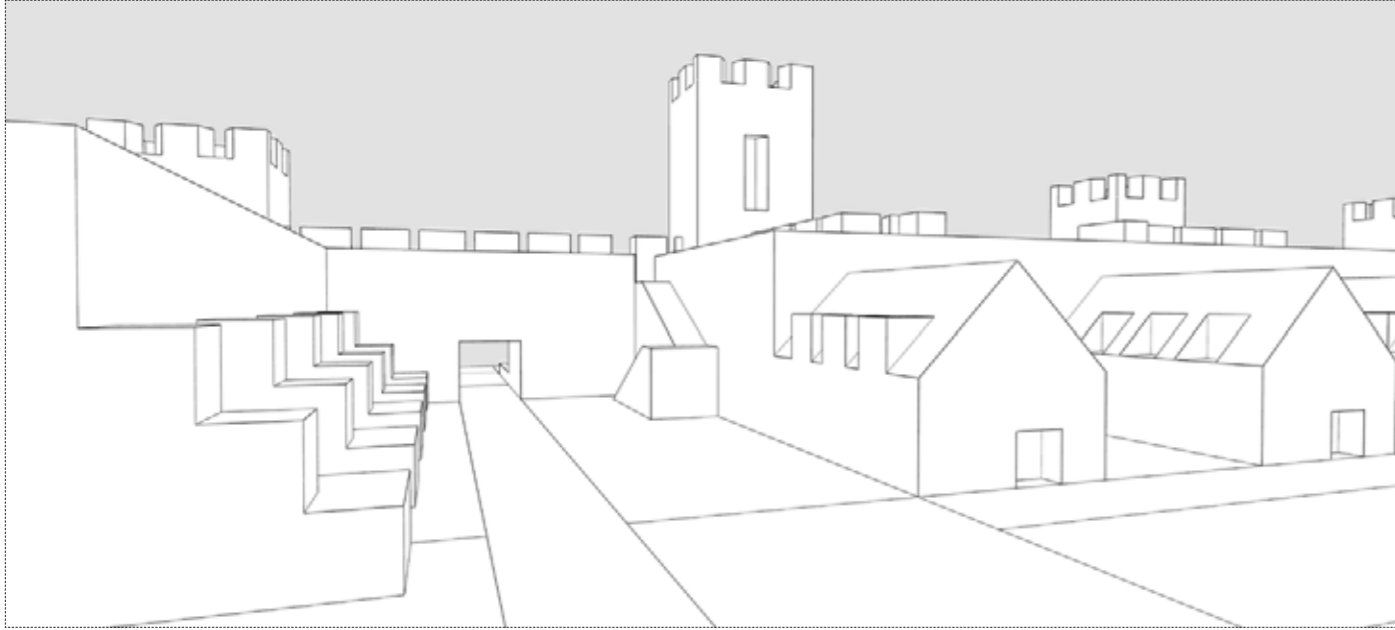

Слика 2

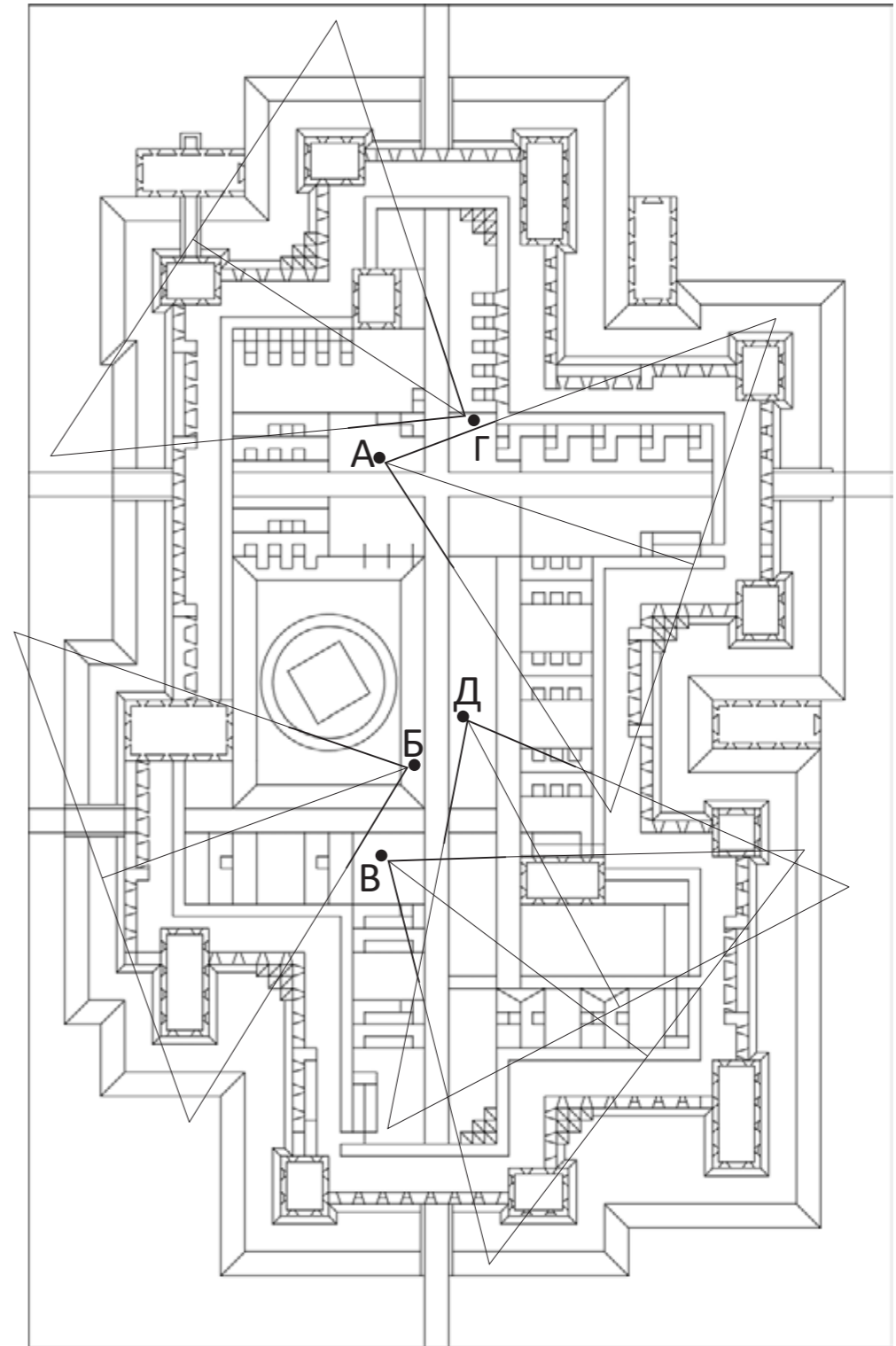

45.3. Заокружити број одговора који приказује ознаку тачке из које је дат просторни приказ на Слици 1?

1. А 2. Б 3. В 4. Г 5. Д

Простор за скицирање



45.

На Слици 1 дати су шематски пресеци кроз утврђени град. На Слици 2 дате су могуће позиције пресечних равни и смер гледања.

Напомена: За решавање задатка потребно је користити детаљни приказ утврђеног града који је дат на цртежима А3 формата у прилогу свеске са задацима.

Слика 1

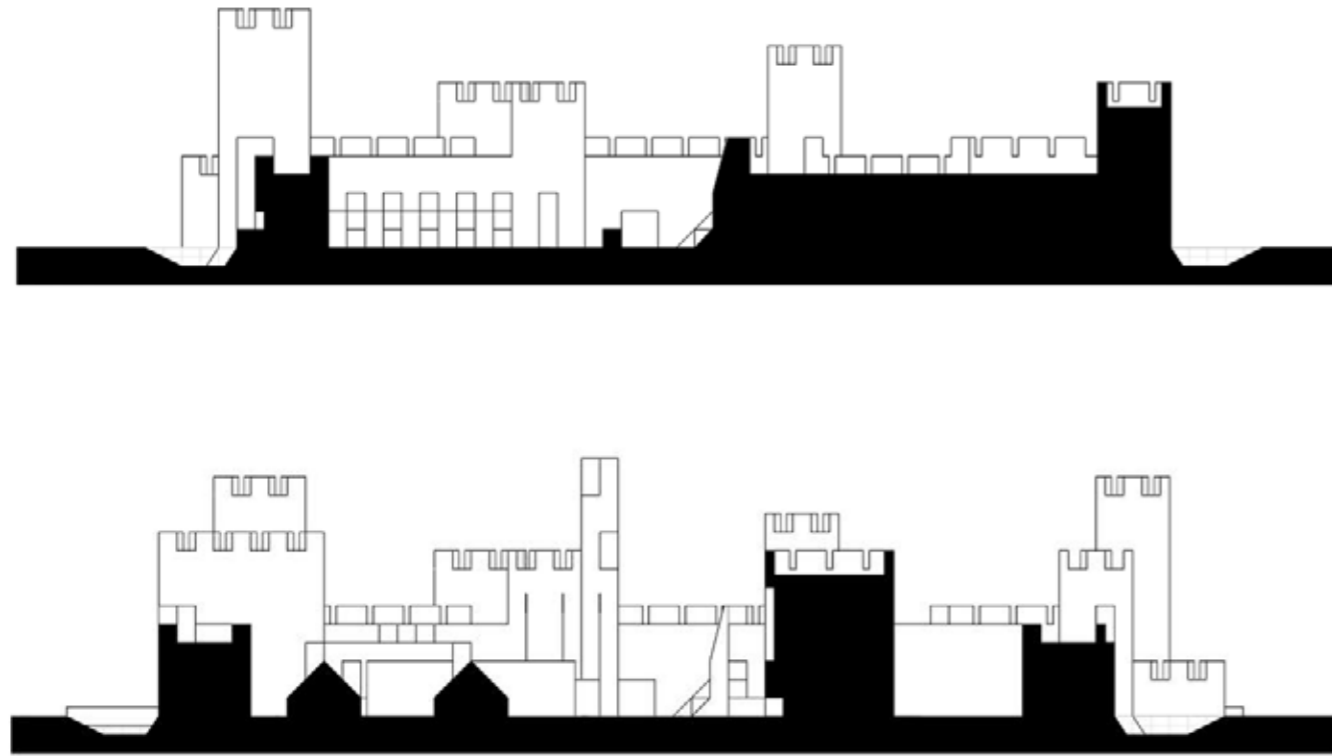

30

45.4. Заокружити решење које приказује тачне позиције пресечних равни које одговарају шематским пресецима приказаним на Слици 1.

1. А-А, Б-Б 2. В-В, Г-Г **3. Б-Б, Г-Г** 4. Г-Г, Д-Д 5. А-А, Д-Д

Простор за скицирање



Слика 2

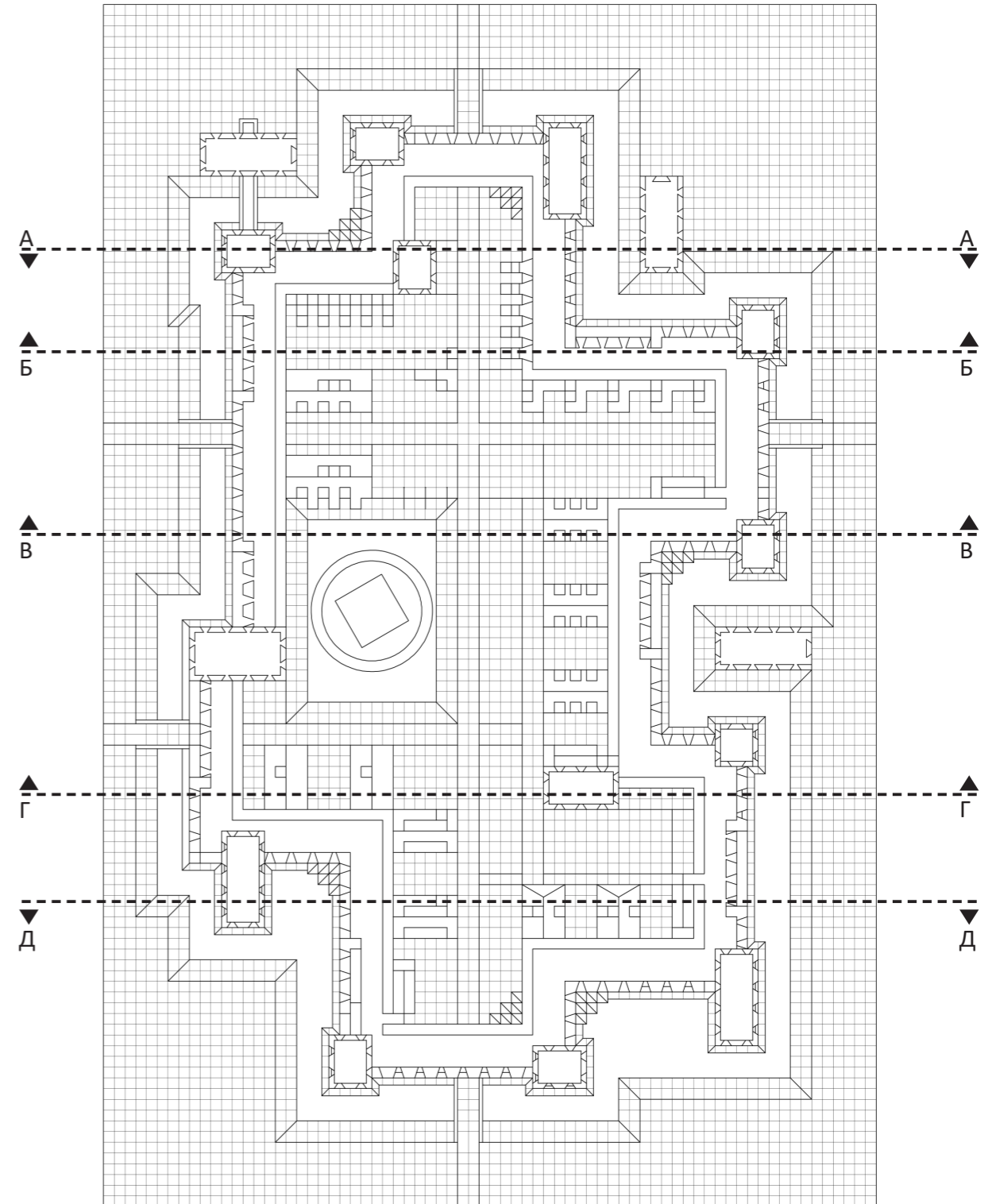

46.

На Сликама 1, 2 и 3 приказани су погледи из једног објекта утврђеног града ка окружењу. Сваки поглед се налази на различитој висини. На Слици 4 дата је шема преклопљених основа свих нивоа објекта са назначеним степеништима. **Напомена:** За решавање задатка потребно је користити детаљни приказ утврђеног града који је дат на цртежима А3 формата у прилогу свеске са задацима.



Слика 1
Поглед са степеништа 1

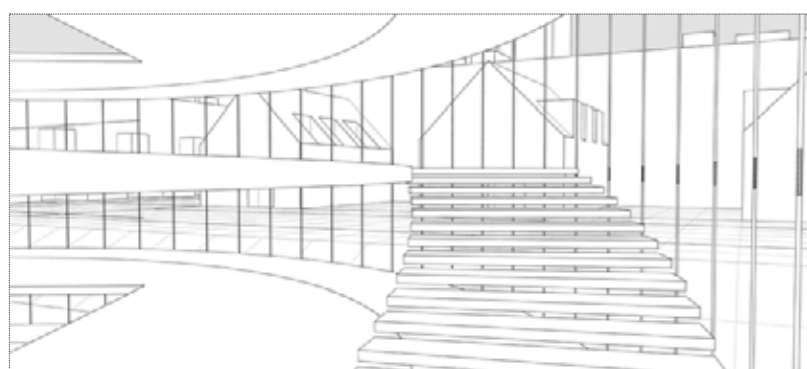

Слика 2
Поглед са степеништа 2



Слика 3
Поглед са степеништа 3

46.1. Која шема са Сlike 4 подразумева тачан просторни распоред степеништа по нивоима?

1. А 2. Б 3. В 4. Г 5. Д

Простор за скицирање



Слика 4

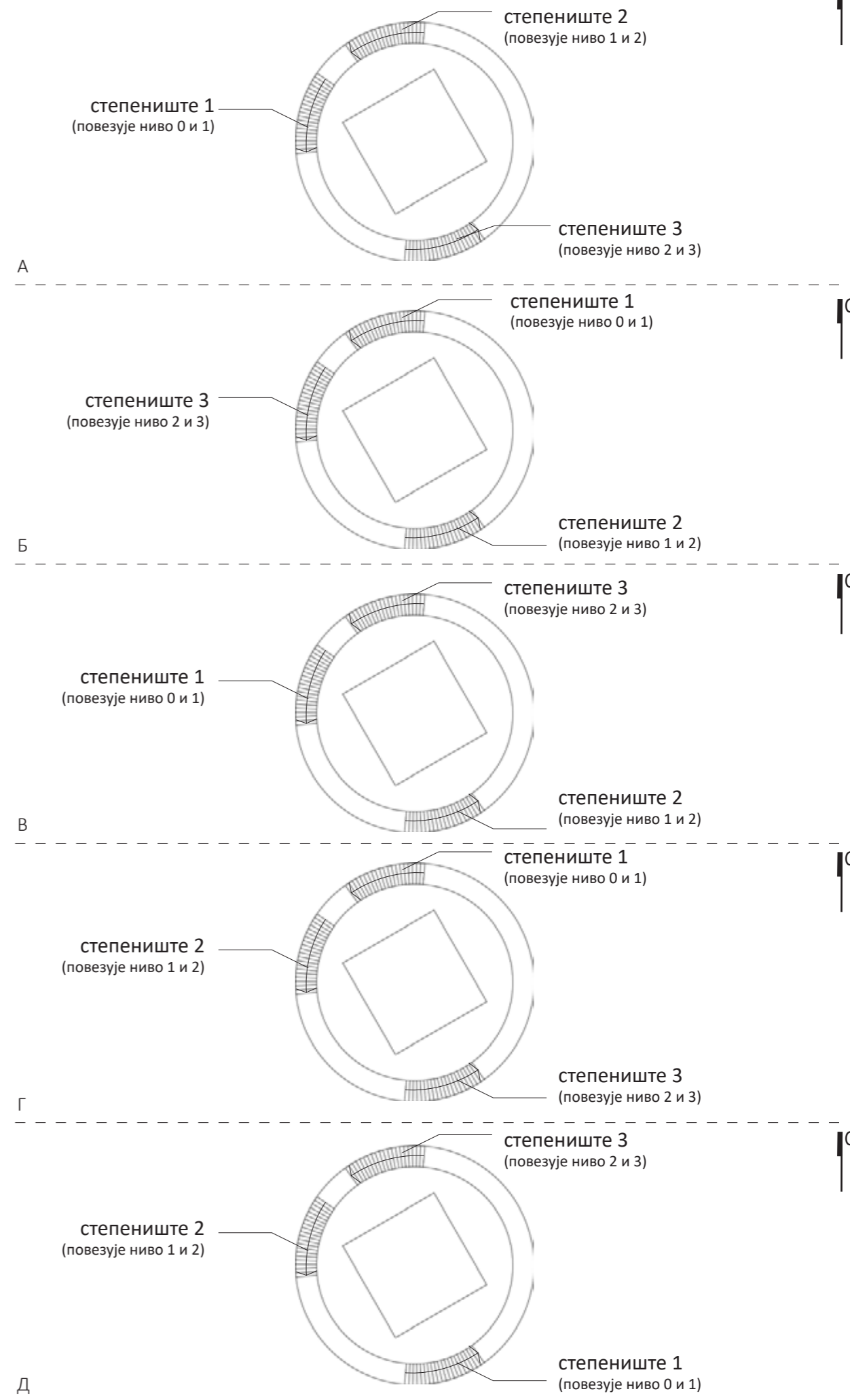

46.

На Сликама (П1, П2 и П3) дати су прикази у перспективи истог нивоа објекта из три различита угла. На Слици 2 дате су позиције камере (К1, К2, К3, К4 и К5). Напомена: За решавање задатка потребно је користити детаљни приказ утврђеног града који је дат на цртежима А3 формата у прилогу свеске са задацима.



П1

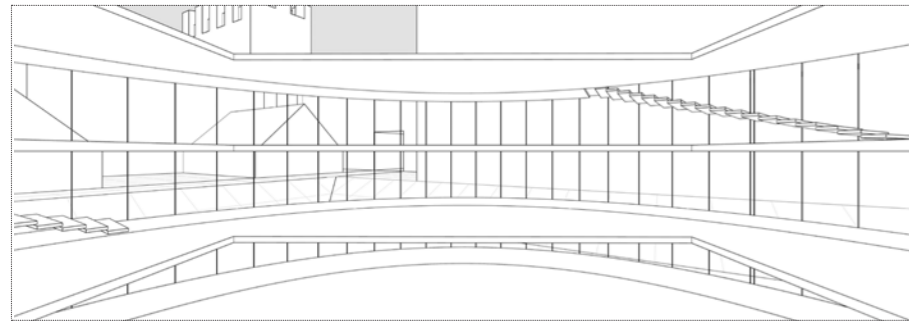

П2

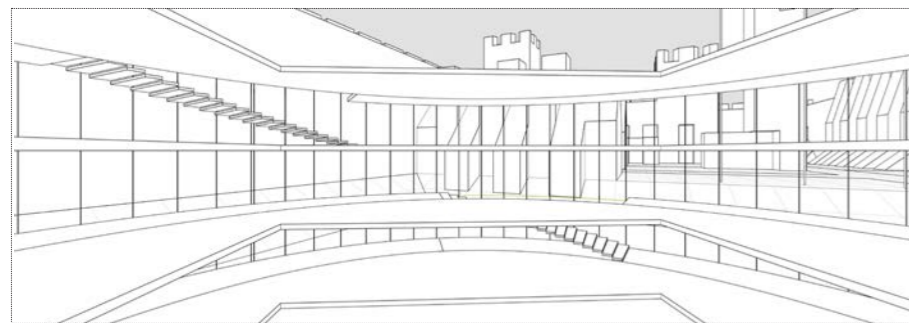

П3

46.2. Заокружити тачну комбинацију приказа у перспективи (П) и позиције камере (К).

1. П1 = К2; П2 = К3; П3 = К1;
2. П1 = К3; П2 = К2; П3 = К4;
3. П1 = К4; П2 = К1; П3 = К2;
4. П1 = К1; П2 = К4; П3 = К5;
5. П1 = К5; П2 = К4; П3 = К3;

Простор за скицирање



Слика 2

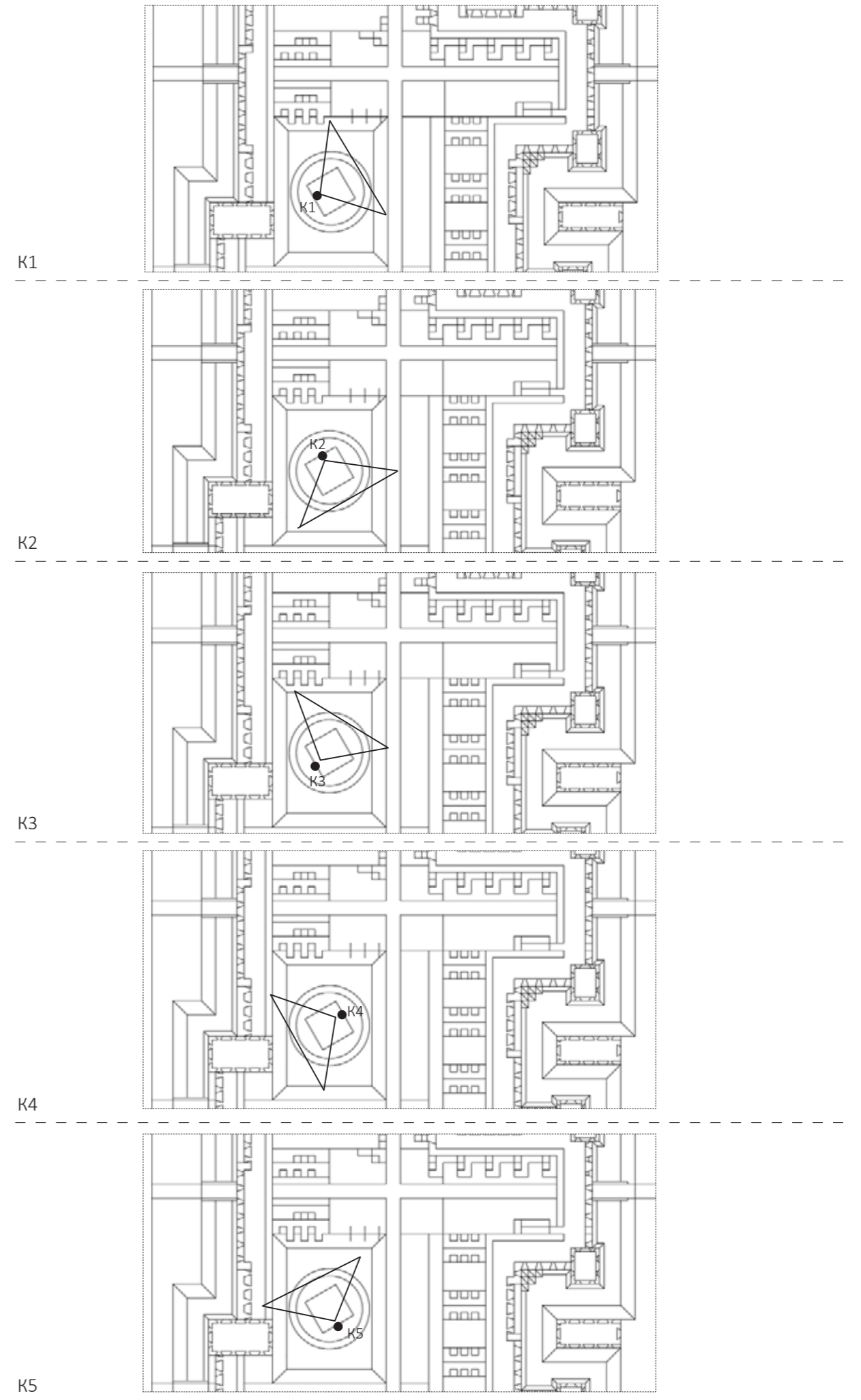

46.

На Слици 1 дата је шема преклопљених основа свих нивоа објекта утврђеног града. На Слици 2 дати су шематски пресеци кроз задати објекат. Напомена: За решавање задатка потребно је користити детаљни приказ утврђеног града који је дат на цртежима А3 формата у прилогу свеске са задацима.

Слика 1

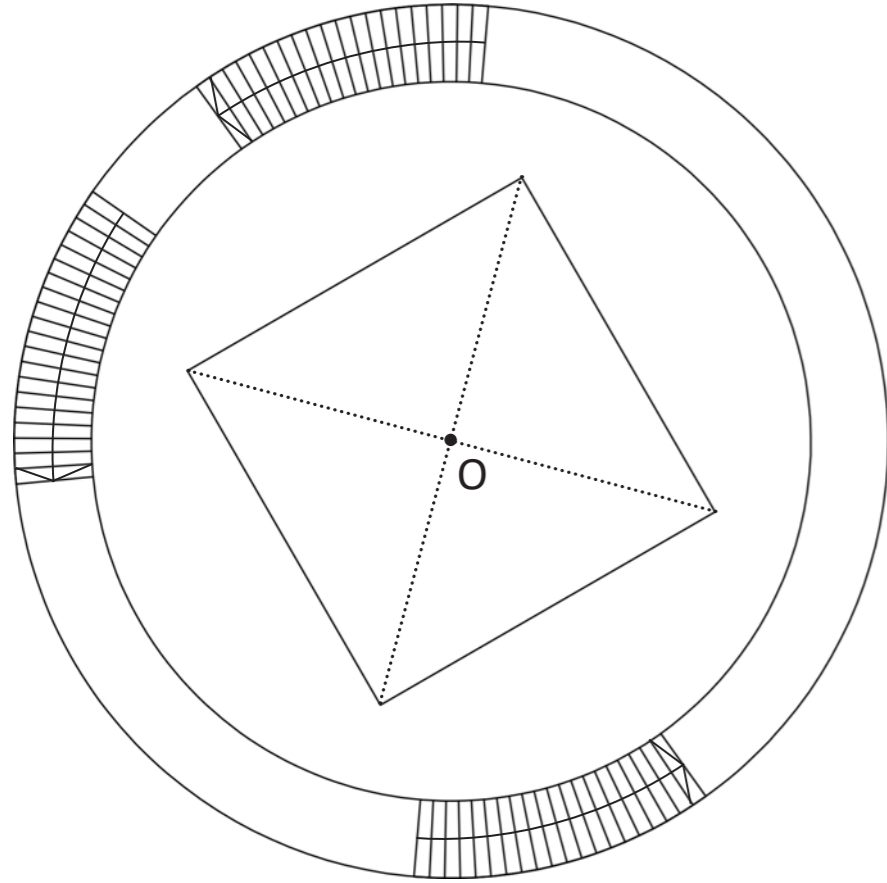

46.3. Уколико је услов да вертикалне пресечне равни пролазе кроз тачку О, који пар пресека задатих на Слици 2 одговара датим условима?

1. А-А, Б-Б 2. В-В, Г-Г 3. Б-Б, Г-Г 4. Г-Г, Д-Д 5. А-А, Г-Г

Простор за скицирање



Слика 2

А-А

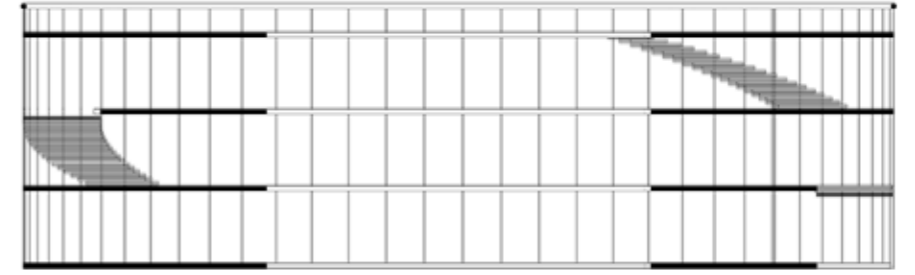

Б-Б

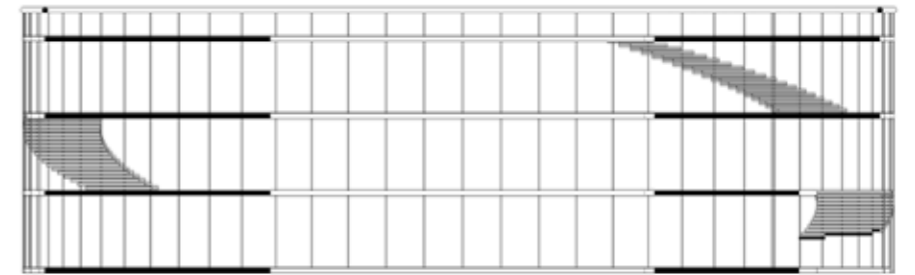

В-В

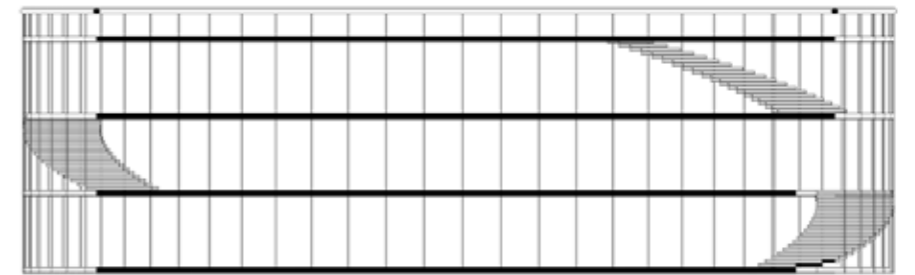

Г-Г

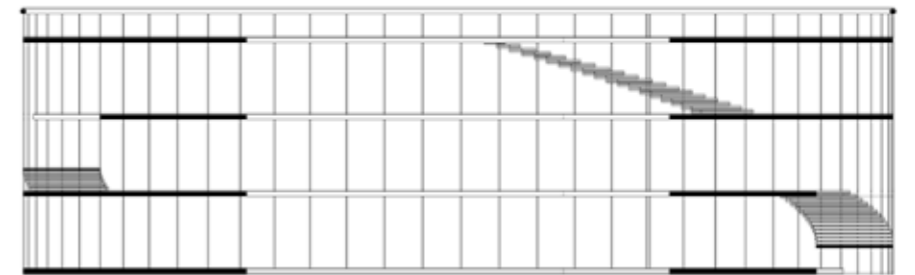

Д-Д

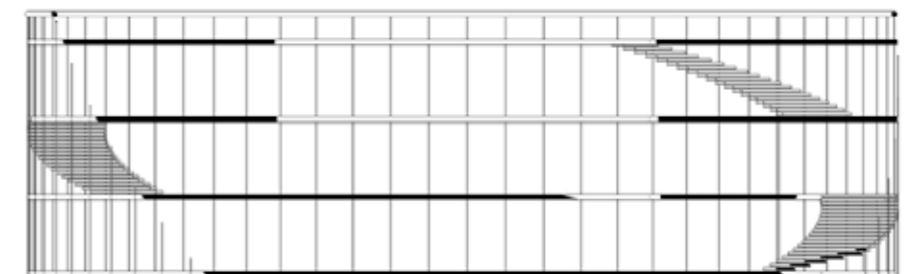

46.

На Сликама 1, 2, 3 и 4 приказане су изометрије објекта. На Слици 5 дати су Изгледи 1, 2, 3 и 4 који одговарају погледима са различитих страна света.

Напомена 1: Опна објекта је транспарентна.

Напомена 2: За решавање задатка потребно је користити детаљни приказ утврђеног града који је дат на цртежима А3 формата у прилогу свеске са задацима.

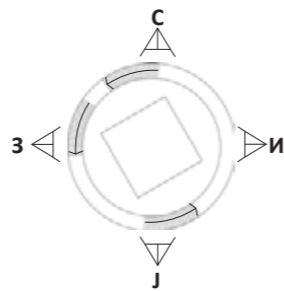

Слика 1
Поглед са североистока

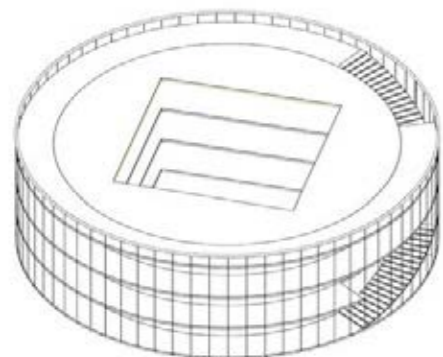

Слика 3
поглед са северозапада

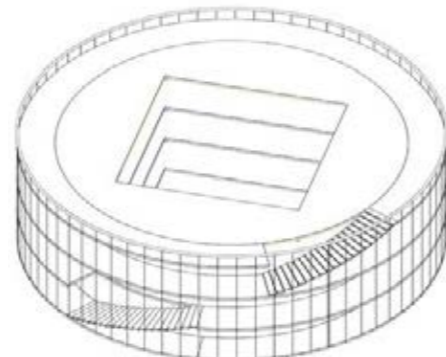

Слика 2
поглед са југоистока

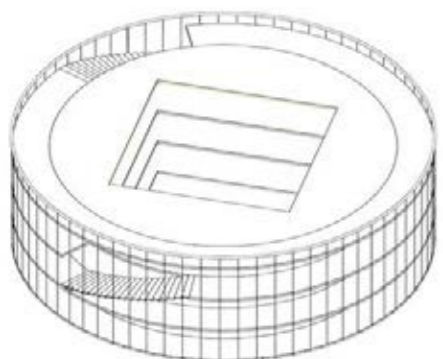

Слика 4
поглед са југозапада

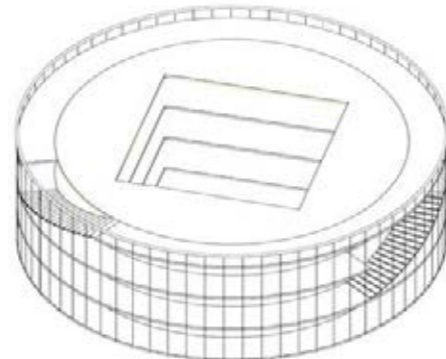

46.4. Заокружити тачне изгледе објекта у односу на стране света:

1. Изглед 1 = са севера, Изглед 2 = са југа, Изглед 3 = са истока, Изглед 4 = са запада
2. Изглед 1 = са југа, Изглед 2 = са истока, Изглед 3 = са запада, Изглед 4 = са севера
3. Изглед 1 = са истока, Изглед 2 = са југа, Изглед 3 = са севера, Изглед 4 = са запада
4. Изглед 1 = са истока, Изглед 2 = са севера, Изглед 3 = са југа, Изглед 4 = са запада
5. Изглед 1 = са запада, Изглед 2 = са југа, Изглед 3 = са севера, Изглед 4 = са истока

Простор за скицирање



Слика 5

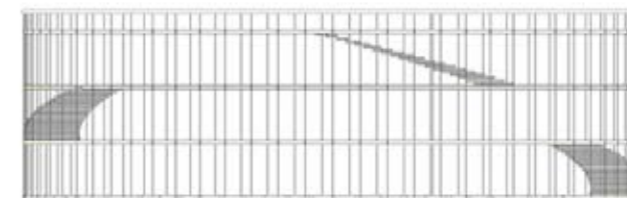

Изглед 1

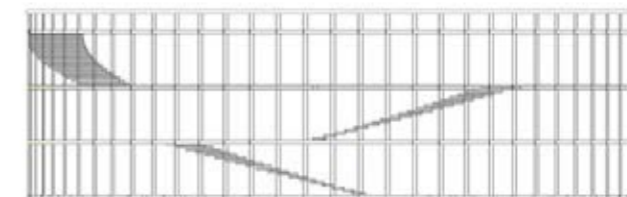

Изглед 2

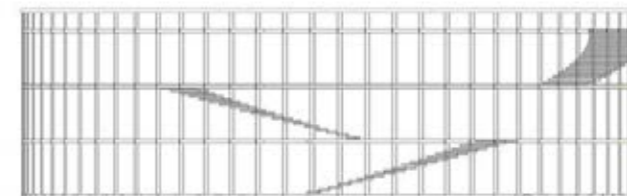

Изглед 3

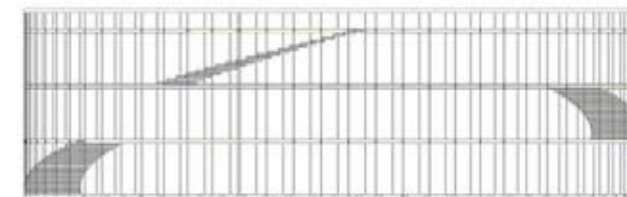

Изглед 4

